



L 63472 FL

DA Brugsanvisning
NO Bruksanvisning

2
23



 **AEG**
perfekt in form und funktion

INDHOLD

1. OM SIKKERHED	3
2. SIKKERHEDSANVISNINGER	4
3. PRODUKTBEKRIVELSE	6
4. BETJENINGSPANEL	6
5. PROGRAMMER	7
6. FORBRUGSVÆRDIER	9
7. TILVALG	10
8. FØR IBRUGTAGNING	11
9. DAGLIG BRUG	11
10. NYTTIGE OPLYSNINGER OG RÅD	14
11. VEDLIGEHOLDELSE OG RENGØRING	15
12. FEJLFINDING	20
13. TEKNISKE DATA	22

FOR PERFEKTE RESULTATER

Tak fordi du valgte dette produkt fra AEG. Vi har skabt det, så du kan nyde en ulastelig funktionsevne i mange år med nyskabende teknologi, der gør livet lettere – funktioner, som du ikke finder i almindelige apparater. Brug et par minutter på at læse mere – så du kan få det bedste ud af det.

Besøg vores websted for at:



Få rådgivning, brochurer, fejlfinding, serviceinformation:
www.aeg.com



Registrere dit produkt for bedre service:
www.aeg.com/productregistration



Købe tilbehør, forbrugsvarer og originale reservedele til dit apparat:
www.aeg.com/shop

KUNDEPLEJE OG SERVICE

Vi anbefaler brugen af originale reservedele.
Sørg for at have følgende data tilgængelig, når du kontakter service.
Du finder oplysningerne på maskinens typeskilt. Model, PNC, Serienummer.



Advarsel /Forsigtig-Sikkerhedsanvisninger.



Generelle oplysninger og tips



Miljøoplysninger

Ret til ændringer uden varsel forbeholdes.

1. OM SIKKERHED

Læs brugsanvisningen grundigt, før apparatet installeres og tages i brug. Producenten kan ikke drages til ansvar, hvis apparatet installeres forkert og anvendelsen forårsager skade. Opbevar altid brugsanvisningen sammen med apparatet til eventuel fremtidig brug.

1.1 Sikkerhed for børn og andre udsatte personer



ADVARSEL

Risiko for kvælning, personskade eller permanent invaliditet.

- Apparatet kan bruges af børn fra 8 år og opefter samt af personer med nedsat fysisk, sensorisk eller psykisk funktionsevne, eller som mangler den nødvendige erfaring eller viden, hvis de er under opsyn eller er blevet instrueret i at bruge apparatet på en sikker måde samt forstår de medfølgende farer.
- Børn må ikke lege med apparatet.
- Opbevar al emballage utilgængeligt for børn.
- Opbevar alle opvaskemidler utilgængeligt for børn.
- Lad ikke børn og husdyr komme tæt på apparatet, mens lugen er åben.
- Hvis apparatet har en børnesikring, anbefales det, at du aktiverer den.
- Rengøring og vedligeholdelse må ikke udføres af børn uden overvågning.

1.2 Generelt om sikkerhed

- Sluk for apparatet, og tag stikket ud af kontakten inden vedligeholdelse.
- Apparatets specifikationer må ikke ændres.
- Overhold den maksimale fyldning på 7 kg (se kapitlet "Programoversigt").

- Hvis netledningen er beskadiget, skal den af sikkerhedsgrunde udskiftes af producenten, dennes serviceværksted eller en tekniker med tilsvarende kvalifikationer.
- Vandtrykket (minimum og maksimum) skal være mellem 0,5 bar (0,05 MPa) og 8 bar (0,8 MPa)
- Ventilationsåbningerne i bunden (hvis relevant) må ikke tildækkes af et gulvtæppe.
- Apparatet skal sluttes til vandledningsnettet ved hjælp af de nye medfølgende slangesæt. Gamle slangesæt må ikke genbruges.

2. SIKKERHEDSANVISNINGER

2.1 Installation

- Fjern al emballagen og transportboltene.
- Behold transportboltene. Når du flytter apparatet igen, skal du blokere tromlen.
- Undlad at installere eller bruge et beskadiget apparat.
- Undlad at installere eller bruge apparatet, når temperaturen er mindre end 0 °C, eller steder, hvor det udsættes for vejr.
- Følg den medfølgende brugsanvisning.
- Sørg for, at gulvet, hvor apparatet skal stå, er plant, stabilt, varmekfast og rent.
- Installér ikke apparatet på et sted, hvor apparatets luge ikke kan åbnes helt.
- Vær altid forsigtig, når du flytter apparatet, da det er tungt. Brug altid sikkerhedshandsker.
- Sørg for, at der er luftcirkulation mellem apparatet og gulvet.
- Juster benene for at få det nødvendige mellemrum mellem apparatet og tæppet.

Tilslutning, el



ADVARSEL

Risiko for brand og elektrisk stød.

- Apparatet skal tilsluttes strøm m/jord, jvf. Stærkstrømsreglementet.
- Sørg for, at de elektriske data på typeskiltet svarer til strømforsyningen. Hvis det ikke er tilfældet, skal du kontakte en elektriker.
- Brug altid en korrekt monteret lovlig tilslutningskontakt.
- Brug ikke multistik-adaptere og forlængerledninger.
- Pas på, du ikke beskadiger vægsticket og ledningen. Hvis der bliver behov for at udskifte apparatets netledning, skal det udføres af Electrolux Service A/S.
- Sæt først netstikket i stikkontakten ved installationens afslutning. Sørg for, at der er adgang til elstikket efter installationen.
- Undgå at slukke for apparatet ved at trække i ledningen. Tag altid selve netstikket ud af kontakten.
- Undgå at berøre netledningen eller netstikket, hvis du har våde hænder.
- Apparatet er i overensstemmelse med EU-direktiverne.

Tilslutning, vand

- Pas på du ikke beskadiger vandslangerne.
- Apparatet skal sluttes til vandledningsnettet ved hjælp af de nye medfølgende slangesæt. Gamle slangesæt må ikke genbruges.
- Inden du tilslutter apparatet til nye rør eller rør, som ikke har været i brug i lang tid, skal du lade vandet løbe, indtil det bliver klart.
- Kontrollér, at der ikke er nogen utætheder, første gang du bruger apparatet.

2.2 Brug



ADVARSEL

Risiko for personskade, elektrisk stød, brand, forbrændinger eller skade på apparatet.

- Brug apparatet i et husholdningsmiljø.
- Apparatets specifikationer må ikke ændres.
- Følg sikkerhedsanvisningen på opvaskemidlets emballage.
- Undlad at bruge brændbare produkter eller ting, der er fugtet med brændbare produkter, i apparatet eller i nærheden af eller på dette.
- Rør ikke ved lugeglasset, mens et program er i gang. Glasset kan være varmt.

- Sørg for at fjerne alle metalgenstande fra vasketøjet.
- Undlad at sætte en beholder til indsamling af evt. vandlækage under apparatet. Kontakt service for at sikre, hvilket tilbehør, der kan bruges.

2.3 Vedligeholdelse og rengøring



ADVARSEL

Risiko for skader på mennesker eller apparat.

- Sluk for apparatet, og tag stikket ud af kontakten inden vedligeholdelse.
- Undlad at bruge højtryksrensere eller damp til at rengøre apparatet.
- Rengør apparatet med en fugtig, blød klud. Brug kun et neutralt rengøringsmiddel. Brug ikke slibende midler, skuresvampe, opløsningsmidler eller metalliske genstande.

2.4 Bortskaffelse



ADVARSEL

Risiko for personskade eller kvælning.

- Tag stikket ud af kontakten.
- Klip elledningen af, og kassér den.
- Fjern lågens lås, så børn og kæledyr ikke kan blive lukket inde i apparatet.

3. PRODUKTBESKRIVELSE

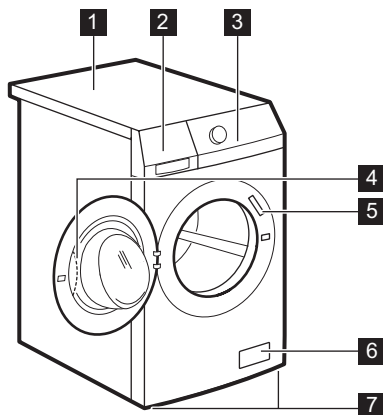

- 1 Bordplade
- 2 Beholder til vaskemiddel

- 3 Betjeningspanel
- 4 Lugehåndtag
- 5 Mærkeplade
- 6 Filter til afløbspumpe
- 7 Ben til justering af apparatet

3.1 Fastgørelsespladesæt (4055171146)

Brug dette specielle tilbehør, når du monterer apparatet på en sokkel. Det forhindrer, at apparatet bevæger sig, når det er i drift. Læs omhyggeligt de anvisninger, der følger med dette tilbehør. Du kan købe det hos alt godkendt service.

4. BETJENINGSPANEL

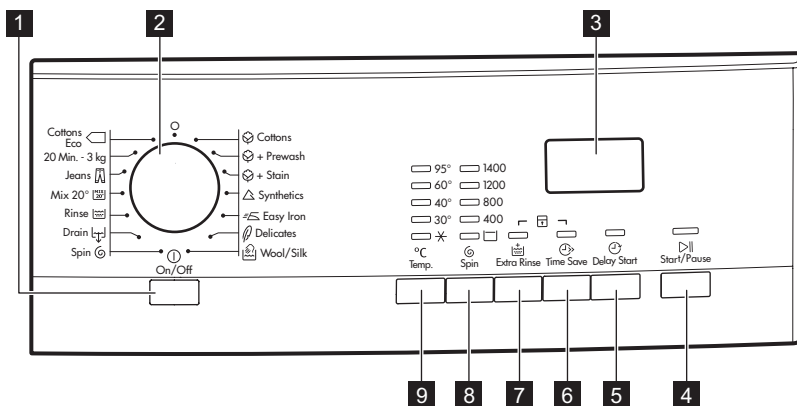

- 1 Tænd-/sluk-knap (On/Off)
- 2 Programvælger
- 3 Display
- 4 Start/Pause-knap (Start/Pause)
- 5 Udskudt start-knap (Delay Start)

- 6 Spar tid-knap (Time Save)
- 7 Knappen Ekstra skyl (Extra Rinse)
- 8 Knap til centrifugering (Spin)
- 9 Temperaturknap (Temp.)

4.1 Display

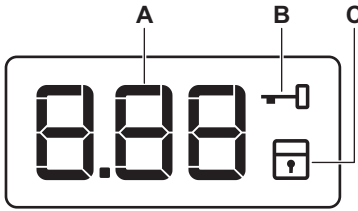

A) Området for tid:

- 1.25 : Programvarighed
- 2h : Udskudt start
- E 20 : Alarmkoderne

- E r r : Fejlmeddelelsen

- □ : Programmet er slut.







B) Lampen for låst luge:







- Du kan ikke åbne apparatets luge, når lampen er tændt.
- Du kan ikke åbne apparatets låge, når lampen blinker. Vent nogle minutter, inden du åbner lågen.
- Du kan kun åbne lugen, når lampen er slukket.

C) Lampen for børnesikring:

- Lampen tændes, når du tænder maskinen.

5. PROGRAMMER

Program Temperaturområde	Arten af vasketøj og graden af snavs Maksimum fyldning, maksimum centrifugering
 Cottons Bomuld 95 °C - koldt	Hvid og kulørt bomuld (normalt og let snavs). 7 kg, 1400 o/min.
 Cottons + Prewash Koge-/Kulørt + Forvask 95 °C - koldt	Hvid og kulørt bomuld med kraftigt snavs. 7 kg, 1400 o/min.
 Cottons + Stain Bomuld + plettet 95° C - 40° C	Hvid og bestandig kulørt bomuld med pletter. 7 kg, 1400 o/min.
 Synthetics Syntetiske stoffer 60° C - koldt	Syntetiske eller blandede ting. Normalt snavs. 3.5 kg, 1200 o/min.
 Easy Iron Strygelet 60° C - koldt	Syntetiske tekstiler. Normalt snavs. Det forhindrer, at vasketøjet krøller. 3.5 kg, 1000 o/min.
 Delicates Finvask 40 °C - kold vask	Sarte tekstiler som akryl, viskose, polyester. Normalt snavs. 3.5 kg, 1200 o/min.
Wool / Silk  Uld/Silke 40 °C - kold vask	Til uld, der tåler maskinvask, samt til uld og sarte stoffer til håndvask med symbolet "håndvask". 2 kg, 1200 o/min.

Program Temperaturområde	Arten af vasketøj og graden af snavs Maksimum fyldning, maksimum centrifugering
 Spin Centrifugering	Til at centrifugere vasketøjet og tømme vandet ud af tromlen. Alle stoffer. 7 kg, 1400 o/min.
 Drain Tømning	Til at tømme vandet fra tromlen. Alle stoffer.
 Rinse Skylning Koldt	Til skylning og centrifugering af vasketøjet. Alle stoffer. 7 kg, 1400 o/min.
 MIX 20° 20 °C Mix 20° ¹⁾	Specialprogram til bomuld, syntetiske og blandede stoffer, der kun er lidt snavsede. Indstil dette program for at reducere energiforbruget. Sørg for, at vaskemidlet er til lav temperatur for at få gode vaskeresultater. 3 kg, 1200 o/min.
 Jeans Jeans 60 °C - kold vask	Ting i denim og jersey. Også ting med mørke farver. 7 kg, 1200 o/min.
20 Min. - 3 kg 20 Min. - 3 kg	Bomuld og syntetiske ting med let snavs, eller som kun er blevet brugt én gang. 3 kg, 1200 o/min.
 Cottons Eco ²⁾ Bomuld Eco 60° C - 40° C	Hvidt og farveægte bomuld. Normalt snavset. 7 kg, 1400 o/min.

1) Apparatet udfører den korte opvarmningsfase, hvis vandtemperaturen er under 20° C. Apparatet viser temperaturindstillingen som "kold".

2) Standardprogrammer for energimærke-forbrugsværdier

Ifølge bestemmelsen 1061/2010 er disse programmer henholdsvis "standard 60 °C-bomuldsprogrammet" og "standard 40 °C-bomuldsprogrammet". De er de mest effektive programmer, når det drejer sig om kombineret energi- og vandforbrug, til vask af normalt snavset bomuldstøj.

 Vaskefasens vandtemperatur kan variere fra den temperatur, der er angivet for det indstillede program.

Kompatibel med programindstillinger

Program	Spin		Extra Rinse	Time Save	Delay Start
Cottons	■	■	■	■	■
Cottons + Prewash	■	■	■	■	■
Cottons + Stain	■	■	■	■	■
Synthetics	■	■	■	■	■

Program	Spin		Extra Rinse	Time Sa-ve	Delay Start
Easy Iron	■	■	■	■	■
Delicates	■	■	■	■	■
Wool / Silk 	■	■			■
Spin	■				■
Drain					
Rinse	■	■	■		■
Mix 20°	■	■	■		■
Jeans	■	■	■	■	■
 Cottons Eco	■	■	■	■	■

6. FORBRUGSVÆRDIER



Ved programstart viser displayet varigheden af programmet for den maksimale fyldning.

I løbet af vasken beregnes programvarigheden automatisk og kan reduceres mærkbart, hvis mængden af vasketøj er mindre end den maksimale kapacitet (fx bomuld 60°C, maks. fyldning 7 kg, programmets varighed er over 2 timer; reel fyldning 1 kg, programmets varighed når ikke 1 time).

Når maskinen beregner den reelle programvarighed, blinker der en prik i displayet.



Dataene i denne tabel er omtrentlige. Forskellige årsager kan ændre dataene: mængden og typen af vasketøj, vandet og den omgivende temperatur.

Programmer	Fyldning (kg)	Energiforbrug (kWh)	Vandforbrug (liter)	Omtrentlig programvarighed (minutter)	Restende fugt (%) ¹⁾
Cottons 60 °C	7	1.3	62	157	52
Cottons 40 °C	7	0.8	62	154	52
Synthetics 40 °C	3.5	0.53	45	127	35
Delicates 40 °C	3.5	0.57	53	100	35
Wool / Silk 30 °C	2	0.25	45	56	30
Standard bomuldsprogrammer					
Standard 60 °C bomuld	7	0.86	52	240	52

Programmer	Fyldning (kg)	Energiforbrug (kWh)	Vandforbrug (liter)	Omtrentlig programvarighed (minutter)	Resterende fugt (%) ¹⁾
Standard 60 °C bomuld	3.5	0.74	41	215	52
Standard 40 °C bomuld	3.5	0.52	41	210	52
Slukket funktion (W)			Tændt funktion (W)		
0.48			0.48		
Informationen i ovenstående tabel er i overensstemmelse med Europa-Kommissionens foreskrevne 1015/2010 gennemførelsesdirektiv 2009/125/EC.					

¹⁾ Ved slutningen af centrifugeringsfasen.

7. TILVALG

7.1 Temperatur (Temp.)

Indstil denne funktion for at ændre standardtemperaturen.

Lampe ✖ = koldt vand.

Kontrollampen for den indstillede temperatur tændes.

7.2 Centrifugering (Spin)

Med denne funktion kan du ændre standard centrifugeringshastigheden.

Kontrollampen for den indstillede hastighed tændes.

Ekstra centrifugeringstilvalg:

Skyllestop

- Indstil dette tilvalg for at forhindre, at vasketøjet bliver krøllet.
- Den tilhørende lampe tændes.
- Der er vand i tromlen, når programmet er slut.
- Tromlen drejer jævnt for at forhindre, at vasketøjet bliver krøllet.
- Lugen forbliver låst.
- Du skal tømme vandet ud for at låse lugen op.



Ved udtømning af vand henvises til "Ved programslut".

7.3 Ekstra skylning (Extra Rinse)

Med denne funktion kan du tilføje nogle skylninger til et vaskeprogram.

Brug denne funktion af hensyn til personer, der er allergiske over for vaskemiddel, og i områder med blødt vand.

Den tilhørende lampe tændes.

7.4 Spar tid (Time Save)

Med dette tilvalg kan du mindske programmets varighed.

- Tryk én gang for at indstille "Forkortet varighed" for ting med moderat snavs.
- Tryk to gange for at indstille "Ekstra, Kvik" for ting, der næsten ikke er snavsset.



Visse programmer kan kun bruge en af de to funktioner.

7.5 Udskudt start (Delay Start)

Med denne funktion kan du udskyde starten af et program fra 30 minutter til 20 timer.

Kontrollampen for tilvalget tændes.

7.6 Børnesikring

Med denne funktion kan du forhindre, at børn leger med kontrolpanelet.

- For at **aktivere/deaktivere** dette tilvalg, skal du trykke på Extra Rinse og Time Save samtidigt, indtil lampen  **tænder/slukker**.

Du kan aktivere dette tilvalg:

- Når du trykker på Start/Pause, er funktionen og programknappen låst.
- Før du trykker på Start/Pause: kan apparatet ikke starte.

7.7 Permanent ekstra skylning

Med denne funktion får du permanent en ekstra skylning, når du indstiller et nyt program.

- For at **aktivere/deaktivere** dette tilvalg, skal du trykke på Time Save og Delay Start samtidigt, indtil lampen Extra Rinsetænder/slukker.

7.8 Akustiske signaler

Lydsignalerne høres, når:

- Du aktiverer apparatet.
 - Du deaktiverer apparatet.
 - Du trykker på knapperne.
 - Programmet er slut.
 - Der er en funktionsfejl i apparatet.
- For at **deaktivere/aktivere** lydsignalerne, skal du trykke på Temp. og Spin samtidigt i 6 sekunder.



Hvis du deaktiverer lydsignalerne, fortsætter de med at blive udsendt, når der er en funktionsfejl i apparatet.

8. FØR IBRUGTAGNING

1. Kom 2 liter vand i vaskemiddelrummet til vaskefasen. Dette aktiverer afløbssystemet.
2. Kom lidt vaskemiddel i rummet for vaskefasen.
3. Indstil og start et program til bomuld ved den højeste temperatur uden vasketøj. Dette fjerner alt eventuelt snavs fra tromle og kar.

9. DAGLIG BRUG

9.1 Ilægning af vasketøjet

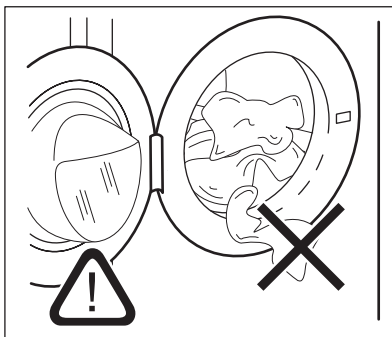

1. Åbn lugen.
2. Kom vasketøjet i tromlen, ét ting ad gangen. Ryst tøjet, inden du lægger det i apparatet. Sørg for ikke at lægge for meget vasketøj i tromlen.
3. Luk lugen.



BEMÆRK

Sørg for, at der ikke sidder tøj i klemme mellem tætningen og lugen. Der er risiko for vandlækage, eller at tøjet bliver ødelagt.

9.2 Brug af vaske- og skyllemidler

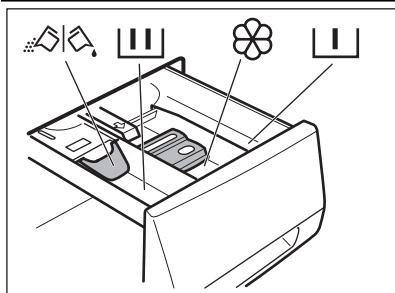

- Afmål vaskemiddel og skyllemiddel.
- Luk omhyggeligt vaskemiddelskuffen.



Vaskemiddelrummet til forvaskfasen.



Vaskemiddelrummet til vaskfasen.



Rum til flydende tilsætningsmidler (skyllemiddel, stivelse).



Klap til pulver eller flydende vaskemiddel.

Flydende eller pulvervaskemiddel

1.

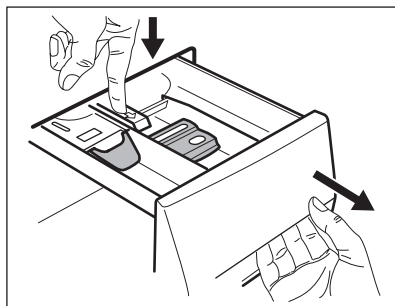

2.

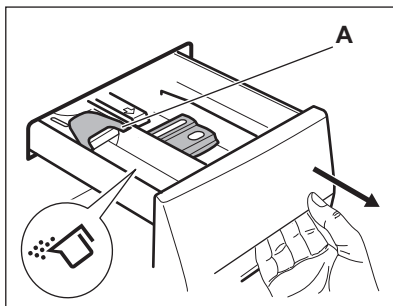

3.

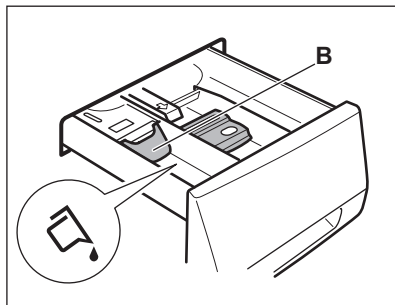

4.

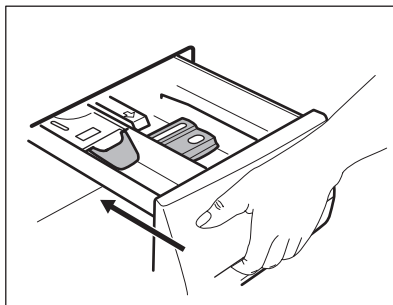

- Placering **A** for pulvervaskemiddel (fabriksindstilling).
- Placering **B** for flydende vaskemiddel.



Når du bruger flydende vaskemiddel:

- Brug hverken geleagtige eller tyktflydende vaskemidler.
- Kom ikke mere væske end det maksimale niveau.
- Indstil ikke forvaskfasen.
- Indstil ikke den udskudte start.

9.3 Aktivering af apparatet

Tryk på On/Off for at tænde eller slukke for apparatet. Der lyder et signal, når apparatet tændes.

9.4 Indstilling af et program

1. Drej programknappen, og indstil programmet:
 - Kontrollampen Start/Pause blinker.
 - Displayet viser programmets varighed.
2. Om nødvendigt skal du ændre temperaturen, centrifugeringshastigheden, programmets varighed eller tilføje tilgængelige funktioner. Når du aktiverer en funktion, tændes lampen for den indstillede funktion.



Hvis du indstiller noget forkert, viser displayet meddelelsen Err.

9.5 Start af et program uden senere start

Tryk på Start/Pause:

- Lampen Start/Pause holder op med at blinke og forbliver tændt.
- Programmet starter, lugen låses og displayet viser lampen .
- Udtømningspumpen kan køre i en kort periode, når apparatet fyldes med vand.



Efter ca. 15 minutter fra start af programmet:

- Apparatet justerer automatisk programmets varighed i overensstemmelse med mængden af vasketøjet.
- Displayet viser den nye værdi.

9.6 Start af et program med senere start

- Tryk på Delay Start gentagne gange, indtil displayet viser den forsinkelse, du vil indstille.
- Tryk på Start/Pause:
 - Apparatet starter nedtællingen.
 - Når nedtællingen er slut, starter programmet automatisk.



Du kan annullere eller ændre indstillingen for den udskudte start, før du trykker på Start/Pause.

Sådan annulleres den udskudte start:

1. Tryk på Start/Pause for at indstille apparatet til pause.
2. Tryk på Delay Start, indtil displayet viser .

Tryk på Start/Pause igen for straks at starte programmet.

9.7 Afbrydelse af et program og ændring af funktionerne

Du kan kun ændre visse funktioner, inden de går i gang.

1. Tryk Start/Pause. Lampen blinker.
2. Ændring af funktionerne.
3. Tryk på Start/Pause igen. Programmet fortsætter.

9.8 Annullér et program

1. Drej programknappen hen på  for at annullere programmet.
2. Drej programknappen hen på et nyt vaskeprogram. Nu kan du også indstille de tilgængelige funktioner.



Apparatet tømmer ikke vandet ud.

9.9 Åbning af lågen

Mens et program eller den udskudte start er i gang, er apparatets luge låst, og displayet viser lampen .



BEMÆRK

Hvis vandets temperatur og niveau i tromlen er for højt, kan du ikke åbne lugen.



Åbn apparatets luge, når den udskudte start er i gang:

1. Tryk på Start/Pause for at indstille apparatet til pause.
2. Vent, indtil lampen for låst luge  slukker.
3. Åbn lugen.
4. Luk lugen, og tryk på Start/Pause igen. Den udskudte start fortsætter med at fungere.

Åbn apparatets luge, når programmet er i gang:

1. Tryk på On/Off i nogle sekunder for at slukke for apparatet.
2. Vent i nogle minutter, og åbn derefter forsigtigt apparatets luge.
3. Luk lugen til apparatet.
4. Indstil programmet igen.

9.10 Ved programslut

- Apparatet stopper automatisk.
- Lydsignalet lyder (hvis det er aktivret).
- I displayet tændes et .
- Kontrollampen Start/Pause slukkes.
- Lampen for lugens lås  slukker.
- Fjern vasketøjet i apparatet. Sørg for, at tromlen er tom.
- Lad lugen stå på klem for at forhindre mug og lugte.
- Luk for vandhanen.

- Tryk på On/Off i nogle sekunder for at slukke for apparatet.

Vaskeprogrammet er færdigt, men der er vand i tromlen:

- Tromlen drejer jævnt for at forhindre, at vasketøjet krøller.
- Lampen for lugens lås  tænder. Lugen forbliver låst.
- Du skal tømme vandet ud for at åbne lugen.

Sådan udtømmes vandet:

1. Sæt om nødvendigt centrifugeringshastigheden ned.
2. Tryk Start/Pause. Apparatet udtømmer vandet og centrifugerer.
3. Når programmet er færdigt, og lampen for lugens lås  slukker, kan du åbne lugen.
4. Tryk på On/Off i nogle sekunder for at slukke for apparatet.



Apparatet tømmes og centrifugerer automatisk efter ca. 18 timer (undtagen uldprogrammet).

9.11 AUTO Stand-by-tilvalget

Funktionen AUTO Stand-by deaktiverer automatisk apparatet for at reducere energiforbruget, når:

- Du ikke bruger maskinen i 5 minutter, inden du trykker på knappen Start/Pause.

Tryk på den knappen On/Off igen for at aktivere apparatet.

- Efter 5 minutter efter afslutning af vaskeprogrammet

Tryk på den knappen On/Off igen for at aktivere apparatet.

Displayet viser tilslutningen af det sidst indstillede program.

Drej programknappen for at indstille et nyt program.

10. NYTTIGE OPLYSNINGER OG RÅD

10.1 Vasketøjsmængden

- Opdel vasketøjet i: hvidt, kulørt, syntetiske stoffer, finvask og uld.

- Følg vaskeanvisningerne, som findes på vasketøjsmærkaterne.
- Undgå at vaske hvidt og kulørt tøj sammen.

- Visse kulørte ting kan blive affarvet ved den først vask. Vi anbefaler, at du vasker dem separat de første gange.
- Knap pudebetræk, luk lynlåse, hægt hæfter og lås tryklåse. Fastgør bæltter.
- Tøm lommerne og fold tøjet ud.
- Vend indersiden udad på flerlagede stoffer, uld og genstande med malede illustrationer.
- Fjern hårde pletter.
- Vask meget vaskede pletter med et specielt vaskemiddel.
- Pas på med gardinerne. Fjern krogene eller læg gardinerne i en vaskepose eller i et pudebetræk.
- Må ikke vaskes i apparatet:
 - Vasketøj uden sømme eller med snit
 - Bh'er med bøjle.
 - Brug en vaskepose til at vaske små ting i.
- En for lille mængde vasketøj kan forårsage problemer med centrifugeringen. Hvis dette skulle ske, skal du tilpasse mængden af tøj i tromlen og starte centrifugeringen igen.
- Undgå at blande forskellige typer vaskemidler.
- Brug ikke mere end den korrekte mængde vaskemiddel af hensyn til miljøet.
- Følg anvisningerne, som findes på pakningen af disse produkter.
- Brug de korrekte produkter til stoftypen og -farven, programtemperaturen og niveauet af snavs.
- Hvis beholderen til vaskemiddel ikke er forsynet med en klap, kan du tilføje de flydende vaskemidler med en doseringsbold.

10.4 Råd om økologi

- Indstil et program uden forvask for at vaske normalt beskidt tøj.
- Start altid et vaskeprogram med den maksimale mængde vasketøj.
- Brug om nødvendigt en pletfjerner, når du indstiller et program med en lav temperatur.
- Kontrollér vandets hårdhedsgrad i dit område for at bruge den korrekte mængde vaskemiddel.

10.2 Vanskelige pletter

Til nogle pletter er vand og vaskemiddel ikke tilstrækkeligt.

Vi anbefaler, at du fjerner disse pletter, inden du lægger genstandene i maskinen.

Man kan få specielle pletfjernere. Brug den specielle pletfjerner, der kan anvendes til plet- og stoftypen.

10.3 Vaske- og skyllemidler

- Brug kun vaskemidler og tilsætningsmidler, der er specielt beregnet til vaskemaskiner.

10.5 Vands hårdhedsgrad

Hvis vandets hårdhedsgrad i dit område er højt eller moderat, anbefaler vi, at du bruger et blødgøringsanlæg til vaskemaskiner. I områder, hvor vandets hårdhedsgrad er lav, er det ikke nødvendigt at bruge et skyllemiddel.

Kontakt dit lokale vandværk for at få vandets hårdhedsgrad at vide. Brug den korrekte mængde skyllemiddel. Følg anvisningerne, som findes på pakningen af produktet.

11. VEDLIGEHOLDELSE OG RENGØRING



ADVARSEL

Tag stikket til apparatet ud af vægstikket før vedligeholdelse.

11.1 Udvendig rengøring

Rengør kun maskinen med sæbe og varmt vand. Tør alle overfladerne helt.

**BEMÆRK**

Undlad at bruge sprit, opløsningsmidler eller kemiske produkter.

11.2 Afkalkning

Hvis vandets hårdhedsgrad i dit område er højt eller moderat, anbefaler vi, at du bruger et blødgøringsanlæg til vaskemaskiner.

Undersøg regelmæssigt tromlen for at undgå kalkrande og rustpartikler. For at fjerne rustpartikler må du kun bruge specielle produkter til apparatet. Det skal ske, når der ikke er vasketøj i apparatet.

11.4 Lugetætning



Undersøg jævnligt tætningen, og fjern alle genstande fra indersiden.

11.5 Rengøring af beholderen til vaskemiddel

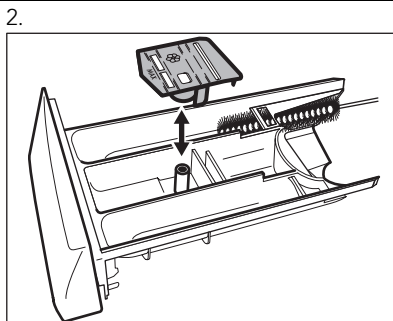
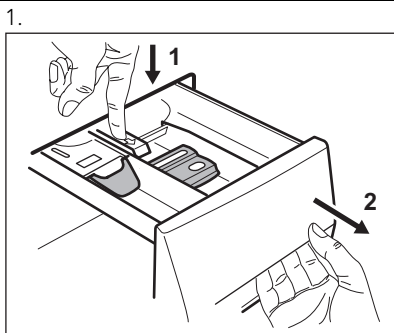

Følg altid anvisningerne, som findes på pakningen af produktet.

11.3 Vedligeholdelsesvask

Ved brug af programmer med lave temperaturer er det muligt, at noget af vaskemidlet forbliver i tromlen. Udfør jævnligt en vedligeholdelsesvask. Gør det på følgende måde:

- Fjern vasketøjet i tromlen.
- Indstil bomuldsprogrammet til den højeste temperatur og tilsæt lidt vaskemiddel.

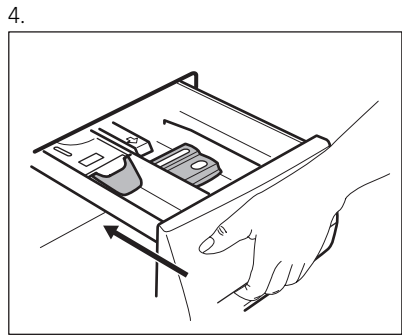
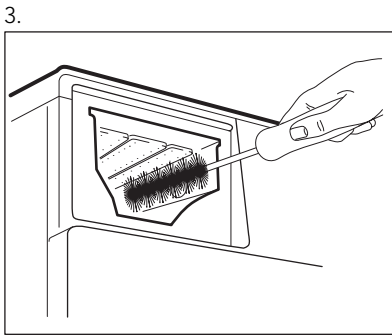

11.6 Rengøring af afløbsfiltret



ADVARSEL

Rens ikke afløbsfilteret, hvis vandet i maskinen er varmt.

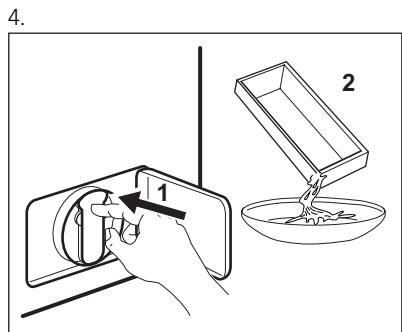
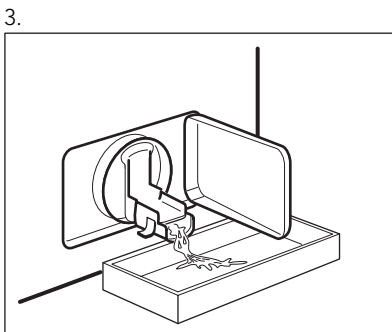
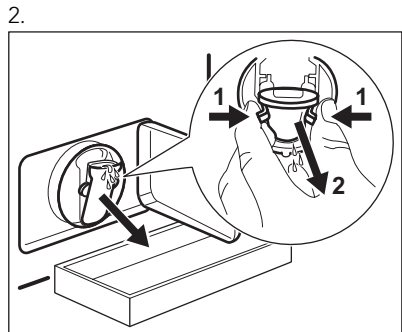
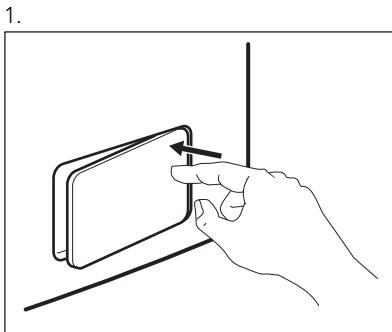

5.

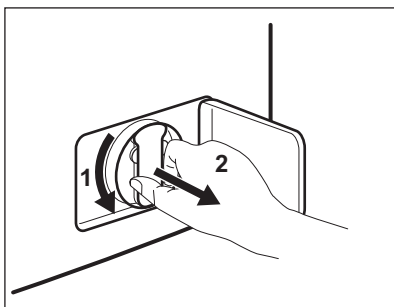

6.

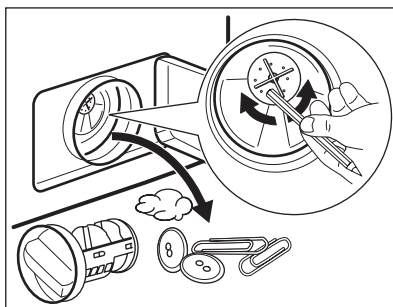

7.

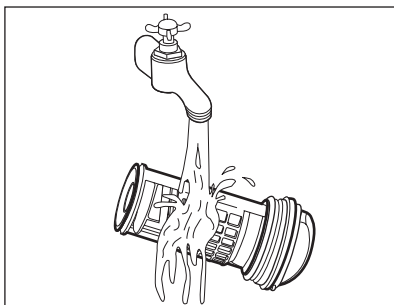

8.

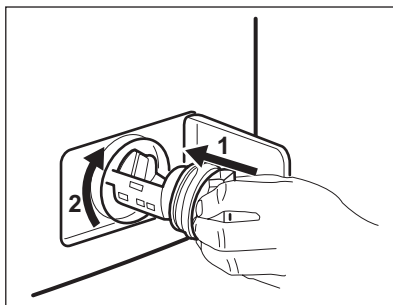

9.

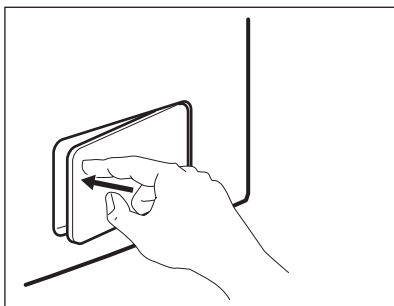

11.7 Rengøring af tilløbsslangen og filteret i indløbsventilen

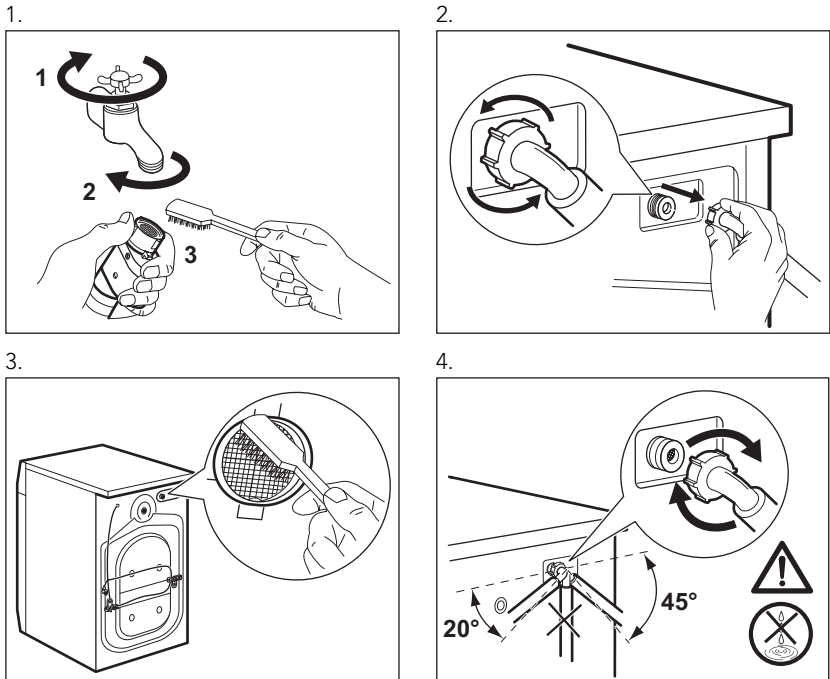

11.8 Nødtømning

På grund af en funktionsfejl kan maskinen ikke tømme vandet ud.

Hvis dette sker, skal du udføre trin (1) til (9) af "Rengøring af afløbsfiltret".

Hvis det er nødvendigt rengøres pumpen.

Når du tømmer vandet med nødtømningsproceduren, skal du igen aktivere udtømningssystemet:

1. Kom 2 liter vand i vaskemiddelbeholderens rum til hovedvask.
2. Start programmet for at tømme vandet ud.

11.9 Frostsikring

Hvis apparatet bliver installeret et sted, hvor temperaturen kan blive mindre end 0 °C, skal du fjerne det resterende vand fra tilløbsslangen og afløbspumpen.

1. Træk stikket ud af stikkontakten.
2. Luk for vandhanen.
3. Fjern vandtilløbsslangen.
4. Læg de to ender af tilløbsslangen i en beholder, og lad vandet løbe ud af slangen.
5. Tøm afløbspumpen. Se nødtømningsproceduren.
6. Når afløbspumpen er tom, sættes tilløbsslangen på igen.



ADVARSEL

Kontroller, at temperaturen er over 0° C, inden du bruger apparatet igen.

Producenten er ikke ansvarlig for skader forårsaget af lave temperaturer.

12. FEJLFINDING

Apparatet starter ikke eller stopper under betjening.

Prøv først at finde en løsning på problemet (se i tabellen). Hvis det ikke er muligt, skal du kontakte Electrolux Service A/S.

Ved nogle problemer høres de akustiske signaler, og displayet viser en alarmkode:

- **E10** - Apparatet fyldes ikke med vand.
- **E20** - Apparatet udtømmer ikke vandet.

- **E40** - Apparatets låge åbner eller lukker ikke korrekt. Kontroller lågen!
- **E90** - Strømforsyningen er ustabil. Vent indtil strømforsyningen er stabil.
- **EFO** - Overløbsikringen er blevet udløst. Frakobl apparatet, og luk for vandhanen. Kontakt Electrolux Service A/S.



ADVARSEL

Frakobl apparatet, før du kontrollerer det.

Problem	Mulig løsning
Programmet starter ikke.	Kontrollér, at netstikket er sat rigtigt i stikkontakten.
	Kontrollér, at apparatets luge er lukket.
	Kontrollér, at der ikke er en sprunget sikring i sikringsdåsen.
	Kontrollér, at der er trykket på Start/Pause.
	Hvis udskudt start er indstillet, skal du annullere indstillingen eller vente på, at nedtællingen er slut.
	Deaktivér børnesikringen, hvis den er aktiveret.
Apparatet fyldes ikke med vand.	Kontrollér, at der åbnet for vandhanen
	Kontrollér, at vandtrykket ikke er for lavt. Kontakt dit lokale vandværk for at få disse oplysninger.
	Kontrollér, at vandhanen ikke er tilstoppet.
	Kontrollér, at tilløbsslangens filter og filteret til indløbsventilen ikke er tilstoppet. Se "Rengøring og vedligeholdelse".
	Kontrollér, at der ikke er knæk eller bøjninger på tilløbsslangen.
	Kontrollér, at tilløbsslangen er tilsluttet korrekt.
Apparatet tømmer ikke vandet ud.	Kontrollér, at vandlåsen ikke er tilstoppet.
	Kontrollér, at der ikke er knæk eller bøjninger på afløbsslangen.
	Kontrollér, at afløbsfiltret ikke er tilstoppet. Rens filtret om nødvendigt. Se "Rengøring og vedligeholdelse".
	Kontrollér, at tilslutningen til tilløbsslangen er korrekt.
	Indstil tømningensprogrammet, hvis du indstiller et program uden tømningensfasen.

Problem	Mulig løsning
	Indstil tømningensprogrammet, hvis du indstiller en funktion, som slutter med vand i tromlen.
Centrifugeringen fungerer ikke, eller en vask varer længere end normalt.	Indstil centrifugeringsprogrammet.
	Kontrollér, at afløbsfiltret ikke er tilstoppet. Rens filtret om nødvendigt. Se "Rengøring og vedligeholdelse".
	Tilpas mængden af tøj i tromlen, og start centrifugeringen igen. Dette problem kan skyldes balanceproblemer.
Der er vand på gulvet.	Kontrollér, at tilslutningerne til vandslangen er tætte, og at der ikke er nogen lækager.
	Kontrollér, at tilløbsslangen ikke er beskadiget.
	Kontrollér, at du bruger det rigtige vaskemiddel og den korrekte mængde.
Du kan ikke åbne apparatets luge.	Kontrollér, at vaskeprogrammet er slut.
	Indstil tømningensprogrammet, hvis der er vand i tromlen.
Apparatet udsender en unormal lyd.	Kontrollér, om nivelleringen af apparatet er forkert. Se "Installation".
	Kontrollér, at emballagen og/eller transportboltene er fjernet. Se "Installation".
	Kom mere tøj i tromlen. Der kan være for lidt tøj i maskinen.
Apparatet fyldes med vand og tømmes med det samme.	Kontrollér, at tilløbsslangen er i den korrekte position. Slangen er muligvis for lille.
Programmet er kortere end den viste tid.	Apparatet beregner en ny tid i henhold til vaskemængden. Se kapitlet "Forbrugsværdier".
Programmet er længere end den viste tid.	En mængde vasketøj, der er ude af balance, øger varigheden. Dette er normalt for apparatet.
Resultatet af vasken er utilfredsstillende.	Forøg mængden af vaskemiddel, eller brug et andet vaskemiddel.
	Brug specielle produkter til at fjerne vanskelige pletter, inden du vasker tøjet.
	Kontrollér, at du har indstillet den korrekte temperatur.
	Reducér mængden af vasketøj.

Tænd for apparatet, når det er kontrolleret. Programmet fortsætter fra det sted, hvor det blev afbrudt.

Kontakt det lokale servicecenter, hvis problemet opstår igen.
Hvis displayet viser andre alarmkoder.
Sluk og tænd for apparatet. Kontakt det

lokale servicecenter, hvis problemet fortsætter.

13. TEKNISKE DATA

Mål	Bredde / Højde / Dybde	600 / 850 / 522 mm
	Samlet dybde	540 mm
Tilslutning, el:	Spænding	230 V
	Samlet effekt	2200 W
	Sikring	10 A
	Frekvens	50 Hz
Niveau af beskyttelse mod indtrængen af faste partikler og fugt sikres af beskyttelsesdækslet, undtagen hvor lavspændingsudstyret ikke har beskyttelse mod fugt		IPX4
Vandforsyningens tryk	Minimum	0,5 bar (0,05 MPa)
	Maksimum	8 bar (0,8 MPa)
Vandforsyning ¹⁾		Koldt vand
Maksimal fyldning	Bomuld	7 kg
Centrifugeringshastighed	Maksimum	1400 o/min.

¹⁾ Forbind tilløbsslangen til en vandtilslutning/lukkeventil med et 3/4"-gevind.

14. MILJØHENSYN

Genbrug materialer med symbolet  . Anbring emballagematerialet i passende beholdere til genbrug. Hjælp med at beskytte miljøet og menneskelig sundhed samt at genbruge affald af elektriske og elektroniske apparater. Kasser ikke

apparater, der er mærket med symbolet , sammen med husholdningsaffaldet. Lever produktet tilbage til din lokale genbrugsplads eller kontakt din kommune.

INNHold

1. SIKKERHETSINFORMASJON	24
2. SIKKERHETSANVISNINGER	25
3. PRODUKTBEKRIVELSE	26
4. BETJENINGSPANEL	27
5. PROGRAMMER	27
6. FORBRUKSVERDIER	30
7. TILVALG	31
8. FØR FØRSTE GANGS BRUK	32
9. DAGLIG BRUK	32
10. NYTTIGE TIPS OG RÅD	35
11. STELL OG RENGJØRING	36
12. FEILSØKING	40
13. TEKNISKE DATA	42

FOR PERFEKTE RESULTATER

Takk for at du har valgt et AEG-produkt. Med dette produktet vil du oppleve perfekt kombinasjon mellom funksjonell design og optimal teknologi. Du kan være sikker på at du vil oppnå perfekte resultater, og at du har full kontroll med det du gjør. Vi vil be deg å lese denne bruksanvisningen nøye, for å få mest mulig nytte av produktet.

Gå inn på nettstedet vårt for å:



Få råd om bruk, finne brosjyrer, feilsøking, serviceinformasjon:
www.aeg.com



Registrere produktet ditt for å få bedre service:
www.aeg.com/productregistration



Kjøre tilbehør, forbruksvarer og originale reservedeler til produktet ditt:
www.aeg.com/shop

KUNDESTØTTE OG SERVICE

Vi anbefaler at du bruker originale reservedeler.

Når du kontakter serviceavdelingen, må du sørge for å ha følgende data for hånden. Informasjonen finner du på typeskiltet. Modell, PNC (produktnummer), serienummer.



Advarsel/Forsiktig - Sikkerhetsinformasjon.



Generelle informasjon og tips



Miljøinformasjon

Med forbehold om endringer.

1. SIKKERHETSINFORMASJON

Les instruksjonene nøye før montering og bruk av produktet. Produsenten er ikke ansvarlig for eventuelle skader som skyldes feilaktig montering og bruk. Oppbevar produktets instruksjoner for fremtidig bruk.

1.1 Sikkerhet for barn og utsatte personer



ADVARSEL

Fare for kvelning, skade og permanent uførhet.

- Dette produktet kan brukes av barn fra åtte år og oppover og personer med reduserte fysiske, sensoriske eller mentale evner eller manglende erfaring og kunnskap hvis de har tilsyn eller får instruksjon i sikker bruk av produktet og forstår hvilke farer som kan inntruffe.
- Ikke la barn leke med produktet.
- Oppbevar all emballasje utilgjengelig for barn.
- Oppbevar all vaskemidler utilgjengelig for barn.
- Hold barn og kjæledyr borte fra produktet når døren er åpen.
- Hvis produktet har en barnesikring, anbefaler vi at du aktiverer den.
- Rengjøring og vedlikehold skal ikke gjøres av barn med mindre de har tilsyn.

1.2 Generelt om sikkerhet

- Slå av produktet og trekk støpselet ut av stikkontakten før rengjøring og vedlikehold.
- Produktets spesifikasjoner må ikke endres.
- Overhold maksimalt lastevolum på 7 kg (se kapittelet "Programskjema").
- Dersom strømforsyningskabelen er skadet, må den kun skiftes av et autorisert serviceverksted.

- Driftsvanntrykket (minimum og maksimum) må være mellom 0,5 bar (0,05 MPa) og 8 bar (0,8 MPa)
- Ventilasjonsåpningene på basen (hvis aktuelt) må ikke blokkeres av et teppe.
- Produktet skal kobles til vannforsyningen med det nye medfølgende slangesettet. Gamle slangesett må ikke brukes på nytt.

2. SIKKERHETSANVISNINGER

2.1 Montering

- Fjern all emballasjen og transportboltene.
 - Ta vare på transportboltene. Du må blokkere trommelen når du flytter produktet.
 - Ikke monter eller bruk et skadet produkt.
 - Ikke monter eller bruk produktet hvor temperaturen er under 0 °C eller hvor det kan bli utsatt for været.
 - Følg monteringsinstruksjonene som følger med produktet.
 - Sørg for at gulvet der produktet monteres er flatt, stabilt, varmebestandig og rent.
 - Ikke monter produktet et sted hvor døren på produktet ikke kan åpnes helt.
 - Vær alltid forsiktig når du flytter produktet, fordi det er tungt. Bruk alltid vernehansker.
 - Sørg for at det er luftsirkulasjon mellom produktet og gulvet.
 - Juster føttene slik at det blir nødvendig avstand mellom produktet og teppe.
- skiltet og strømforsyningen i huset. Hvis det ikke er det, må du kontakte en elektriker.
- Bruk alltid en korrekt montert, jordet stikkontakt.
 - Ikke bruk doble stikkontakter eller skjøteledninger.
 - Pass på at støpselet og strømkabelen ikke blir påført skade. Dersom strømkabelen til dette produktet må skiftes, må dette gjøres av et autorisert serviceverksted.
 - Ikke sett støpselet i stikkontakten før monteringen er fullført. Kontroller at det er tilgang til stikkontakten etter monteringen.
 - Ikke trekk i strømkabelen når du kobler fra produktet. Trekk alltid i selve støpselet.
 - Ikke berør strømkabelen eller støpselet med våte hender.
 - Dette produktet er i overensstemmelse med EØS-direktivene.

Vanntilkopling

- Sørg for at vannslangene ikke påføres skade.
- Produktet skal kobles til vannforsyningen med det nye medfølgende slangesettet. Gamle slangesett må ikke brukes på nytt.
- La vannet renne til det er rent, før du kopler produktet til nye rør, eller rør som ikke er brukt på lengre tid.
- Sørg for at det ikke oppstår lekkasje første gang du bruker produktet.

Elektrisk tilkopling



ADVARSEL

Fare for brann og elektrisk støt.

- Produktet må være jodet.
- Kontroller at det er samsvar mellom den elektriske informasjonen på type-

2.2 Bruk



ADVARSEL

Risiko for personskade, elektrisk støt, brannskader, eller skade på produktet.

- Dette produktet er beregnet for bruk i en husholdning.
- Produktets spesifikasjoner må ikke endres.
- Følg sikkerhetsinstruksjonene på oppvaskmiddelpakken.
- Ikke legg brennbare produkter, eller gjenstander som er fuktet med brennbare produkter, inn i eller i nærheten av produktet.
- Ikke berør glasset i døren mens et vaskesprogram er i gang. Glasset kan være varmt.
- Pass på å fjerne alle metallgjenstander fra tøyet som skal vaskes.
- Ikke sett en beholder under produktet for å samle opp mulig vannlekkasje. Kontakt kundeservicen for å foresikre deg om hvilke tilbehør som kan brukes.

2.3 Stell og rengjøring



ADVARSEL

Fare for personskade eller skade på produktet.

- Slå av produktet og trekk støpselet ut av stikkontakten før rengjøring og vedlikehold.
- Ikke bruk spylevann eller damp til å rengjøre produktet.
- Rengjør produktet med en fuktig, myk klut. Bare kun nøytrale rengjøringsmidler. Du må aldri bruke skurende oppvaskmidler, skuresvamper, løsemidler eller metallgjenstander.

2.4 Kassering



ADVARSEL

Fare for skade og kvelning.

- Koble produktet fra strømmen.
- Kutt av strømkabelen og kast den.
- Fjern dørlåsen for å forhindre at barn og dyr stenger seg inne i produktet.

3. PRODUKTBEKRIVELSE

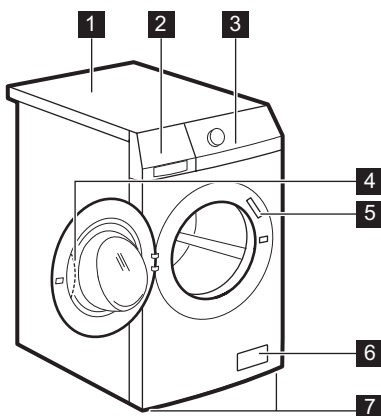

- 1** Topplate
- 2** Oppvaskmiddelbeholder

- 3** Betjeningspanel
- 4** Dørhåndtak
- 5** Typeskilt
- 6** Avløpspumpefilter
- 7** Føtter

3.1 Festeplatesett (4055171146)

Bruk dette spesialtilbehøret, når du monterer produktet på en sokkel. Det forhindrer at produktet kan bevege seg når det er i bruk. Les nøye gjennom instruksjonene som følger med tilbehøret. Du kan kjøpe det hos alle våre godkjente servicerepresentanter.

4. BETJENINGSPANEL

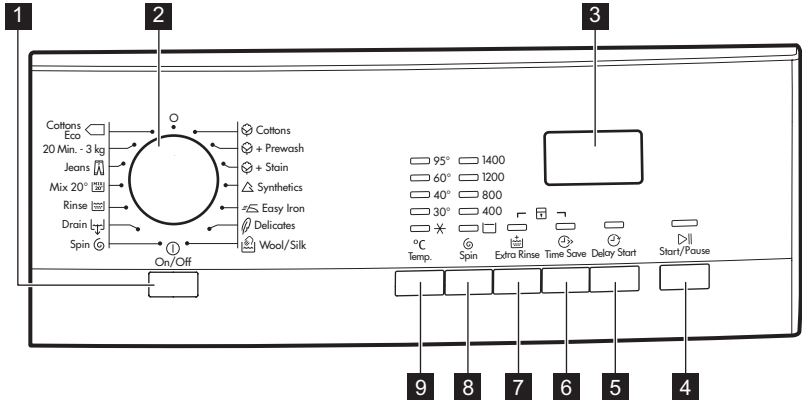

- 1** På/av-knapp (**On/Off**)
- 2** Programbyter
- 3** Display
- 4** Start/Pause-knapp (**Start/Pause**)
- 5** Starttidsforvalg-knapp (**Delay Start**)

- 6** Knapp for tidssparing (**Time Save**)
- 7** Knapp for ekstra skylning (**Extra Rinse**)
- 8** Sentrifugeringsknapp (**Spin**)
- 9** Temperatur-knapp (**Temp.**)

4.1 Display

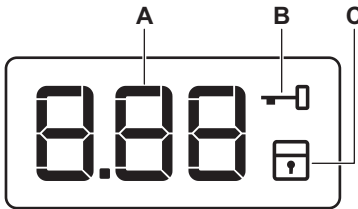

A) Tidsfeltet:

- **1.25** : programmets varighet
- **2h** : starttidsforvalget
- **E20** : alarmkodene

- **E r r** : feilmeldingen
- **☐** : Programmet er ferdig.

B) Indikatoren for dørlås:









- Du kan ikke åpne døren på produktet når indikatoren lyser.
- Du kan ikke åpne produktets dør når symbolet blinker. Vent noen minutter før du åpner døren.
- Du kan åpne døren når indikatorlampen slukker.

C) Barnesikringsindikatoren.

- Symbolet for forvask tennes når du aktiverer dette.

5. PROGRAMMER

Program Temperaturområde	Type vask og smuss Maksimal tøymengde, maksimal sentrifugehastighet
 Cottons Koke-/Kulørtvask 95° C – Kaldt	Hvit bomull og farget bomull (normalt skittent og lett skittent). 7 kg, 1400 opm

Program Temperaturområde	Type vask og smuss Maksimal tøymengde, maksimal sentrifugehastighet
 Cottons + Prewash Koke-/Kulørt + Forvask 95° C – Kaldt	Svært skitne plagg i hvitt og farget bomull. 7 kg, 1400 opm
 Cottons + Stain Bomull + flekk 95° C – 40° C	Hvit og motstandsdyktig kulørt bomull med flekker. 7 kg, 1400 opm
 Synthetics Lettstelt vask 60° C – Kaldt	Syntetiske tekstiler eller blandingstekstiler. Normalt skittent. 3.5 kg, 1200 opm
 Easy Iron Strykelett 60° C – Kaldt	Plagg av syntetiske tekstiler. Normalt skittent. Det forhindrer at vasken krøller seg. 3.5 kg, 1000 opm
 Delicates Finvask 40° C – Kaldt	Delikate plagg som akryl, viskose og polyester. Normalt skittent. 3.5 kg, 1200 opm
Wool / Silk  Ull/Silke 40° C – Kaldt	Maskinvaskbar ull, håndvaskbar ull og delikate tekstiler med symbolet "håndvask". 2 kg, 1200 opm
 Spin Sentrifugering	Sentrifugere vasken og tømme vannet fra trommelen. Alle stoffer. 7 kg, 1400 opm
 Drain Tømming	Tømme vannet fra trommelen. Alle stoffer.
 Rinse Skylling Kald	Skylling og sentrifugering av vasken. Alle stoffer. 7 kg, 1400 opm
 MIX 20° Mix 20° ¹⁾ 20° C	Spesialprogram for bomull, syntetiske og blandede tekstiler med litt skitt. Velg dette programmet for redusert energiforbruk. Pass på at vaskemiddel er for lav temperatur for å få gode vaskeresultater. 3 kg, 1200 opm
 Jeans Jeans 60° C – Kaldt	Plagg i denim og jersey. Også for plagg med mørke farger. 7 kg, 1200 opm
20 Min. - 3 kg 20 min. - 3 kg	Plagg av bomull, eller syntetiske plagg som er lett skitne eller brukt én gang. 3 kg, 1200 opm

Program Temperaturområde	Type vask og smuss Maksimal tøymengde, maksimal sentrifugehastighet
 Cottons Eco ²⁾ Bomull Eco 60° C – 40° C	Hvit bomull og fargeekte bomull. Normalt skittent. 7 kg, 1400 opm



1) Produktet utfører den korte varmefasen hvis vanntemperaturen er under 20°. Produktet viser temperaturinnstillingen som «Kald».

2) Standardprogrammer for energimerkede forbruksverdier

I henhold til regulering 1061/2010 er disse programmene, hver for seg, "standard 60 °C-bomullsprogram" og "standard 40 °C-bomullsprogram". De er de mest effektive programmene der forbruk av strøm og vann sees i forhold til hverandre, for å vaske normalt, skittent bomullstøy.

 Vasketemperaturen på vaskefasen kan være forskjellig fra temperaturen som er satt for det valgte programmet.

Kompatibilitet for programtilvalg

Program	Spin		Extra Rinse	Time Save	Delay Start
Cottons	■	■	■	■	■
Cottons + Prewash	■	■	■	■	■
Cottons + Stain	■	■	■	■	■
Synthetics	■	■	■	■	■
Easy Iron	■	■	■	■	■
Delicates	■	■	■	■	■
Wool / Silk 	■	■			■
Spin	■				■
Drain					
Rinse	■	■	■		■
Mix 20°	■	■	■		■
Jeans	■	■	■	■	■
 Cottons Eco	■	■	■	■	■

6. FORBRUKSVERDIER



Når produktet beregner den faktiske programvarigheten, blinker en prikk i displayet. Under vaskefasen beregnes programvarigheten automatisk og kan i stor grad reduseres hvis lasten er mindre enn den maksimale lasten (f.eks Bomull 60 °C, maksimal lastekapasitet 7 kg, programvarigheten overskrider 2 timer; faktisk last 1 kg, programvarigheten når ikke i 1 time). Ved programstart viser displayet varigheten til programmet med maksimal lastekapasitet.



Informasjonen i denne tabellen er omtrentlig. Informasjonen kan endres av ulike årsaker: mengde, tøytype, vann og omgivelsestemperatur.

Programmer	Tøymengde (Kg)	Energiforbruk (kWh)	Vannforbruk (liter)	Omtrentlig programvarighet (minutter)	Gjenværende fuktighet (%) ¹⁾
Cottons 60 °C	7	1.3	62	157	52
Cottons 40 °C	7	0.8	62	154	52
Synthetics 40 °C	3.5	0.53	45	127	35
Delicates 40 °C	3.5	0.57	53	100	35
Wool / Silk 30 °C	2	0.25	45	56	30
Standard bomullsprogrammer					
Standard 60 °C bomull	7	0.86	52	240	52
Standard 60 °C bomull	3.5	0.74	41	215	52
Standard 40 °C bomull	3.5	0.52	41	210	52
Av-modus (W)			Forblitt på-modus (W)		
0.48			0.48		
Opplysningene i tabellen ovenfor er i samsvar med EU-kommisjonens regulering 1015/2010 implementere direktivet 2009/125/EC.					

¹⁾ Når sentrifugeringsfasen er slutt.

7. TILVALG

7.1 Temperatur (Temp.)

Bruk dette alternativet for å endre standardtemperaturen.

Indikator ✖ = kaldt vann.

Indikatoren til den siste valgte temperaturen tennes.

7.2 Sentrifugering (Spin)

Med dette alternativet kan du endre standard sentrifugehastighet.

Indikatoren til den siste valgte hastigheten tennes.

Flere tilvalg for sentrifugering:

Skyllestopp

- Velg dette alternativet for å hindre at klesvasken krøller seg.
- Den tilhørende indikatoren tennes.
- Det er vann i trommelen når programmet er ferdig.
- Trommelen snurrer regelmessig for å forhindre at klesvasken blir krøllete.
- Døren forblir låst.
- Du må tømme ut vannet for å kunne låse opp døren.



For å tømme ut vannet, se "Når programmet er slutt".

7.3 Ekstra skylning (Extra Rinse)

Med dette alternativet kan du legge til skylning til et vaskeprogram.

Bruk dette alternativet for personer med allergier, samt i områder hvor vannet er bløtt.

Den tilhørende indikatoren tennes.

7.4 Spar tid (Time Save)

Du kan bruke denne funksjonen til å redusere programvarigheten.

- Trykk på denne knappen én gang for å angi kortere varighet for plagg som vaskes daglig.
- Trykk på denne knappen to ganger for å velge "Ekstra kort" for plagg som nesten ikke er skitne.



Noen programmer akseptere kun én av de to funksjonene.

7.5 Utsatt start (Delay Start)

Med dette alternativet kan du utsette programstarten – fra 30 minutter til 20 timer.

Indikatoren for alternativet er på.

7.6 Barnesikring

Med dette alternativet kan du forhindre at barna leker med betjeningspanelet.

- For å **aktivere/deaktivere** dette alternativet, trykk Extra Rinse og Time Save samtidig til indikatoren **lyser/slukker**.

Du kan aktivere dette alternativet:

- Når du trykker Start/Pause, blir tilvalgene og programbryteren låst.
- Før du trykker Start/Pause: kan ikke produktet starte.

7.7 Permanent ekstra skylning

Med dette alternativet kan du legge inn en ekstra skylning permanent når du starter et nytt program.

- For å **aktivere/deaktivere** dette alternativet, trykk Time Save og Delay Start samtidig til indikatoren Extra Rinse **lyser/slukker**.

7.8 Lydsignaler

Lydsignalene vil høres når:

- Du slår på produktet.
- Du slår av produktet.
- Du trykker på knappene.
- Programmet er ferdig.
- Det er en feil på produktet.

For å **deaktivere/aktivere** lydsignalene, trykk Temp. og Spin samtidig i 6 sekunder.



Hvis du deaktiverer varslingslydene, vil de fortsatt høres når produktet har en feil.

8. FØR FØRSTE GANGS BRUK

1. Fyll 2 liter vann i vaskemiddelbeholderen for vaskefasen. Dette aktiverer tømmesystemet.
2. Tilsett en liten mengde vaskemiddel i kammeret for vaskefasen.
3. Velg og start et bomullsprogram på høyest mulig temperatur, uten noe inni. For å fjerne smuss fra trommelen og kammeret.

9. DAGLIG BRUK

9.1 Legge tøyet i vaskemaskinen

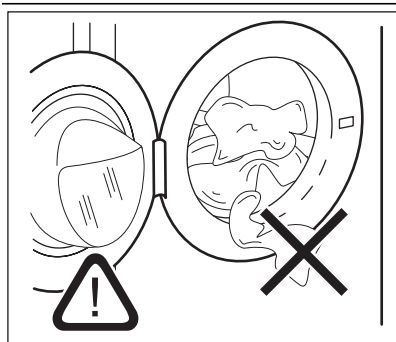

1. Åpne døren til produktet.
2. Legg klesvasken i trommelen, plagg for plagg. Rist plaggene før du legger dem inn i produktet. Sørg for at du ikke legger for mange klær inn i trommelen.
3. Lukk døren.



OBS

Pass på at det ikke blir liggende tøy mellom pakningen og døren. Da kan det oppstå lekkasje eller skade på tøyet.

9.2 Bruk av vaskemiddel og tilsetninger

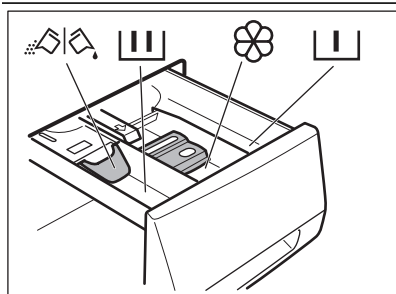

- Mål opp riktig mengde vaskemiddel og skyllemiddel.
- Lukk vaskemiddelskuffen forsiktig.



Vaskemiddelbeholder for forvaskfasen.



Vaskemiddelbeholder for vaskefasen.



Kammer for flytende tilsetninger (tøymykner, stivelse).



Klaff for vaskepulver eller flytende vaskemiddel.

Vaskemiddel i flytende form eller pulverform

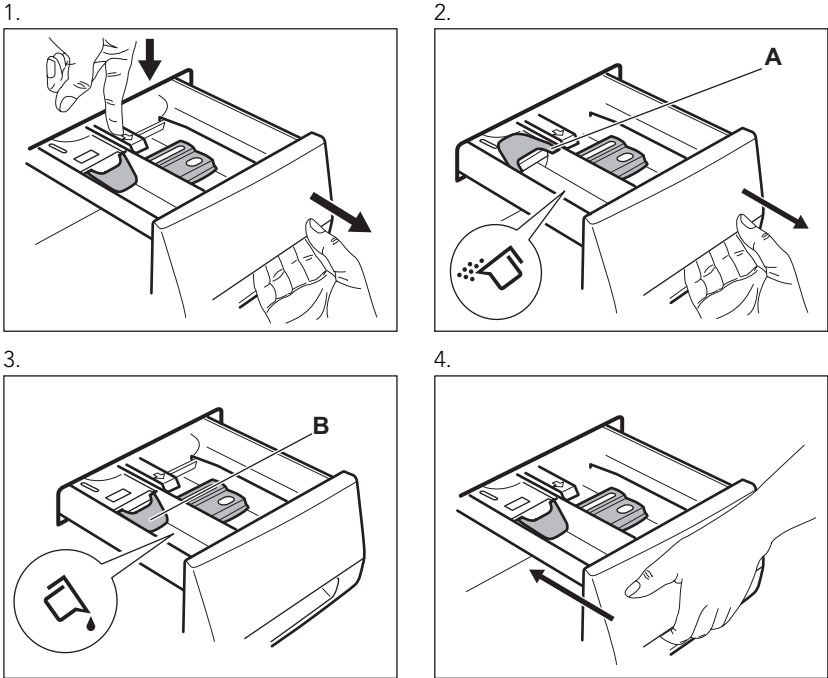

- Posisjon **A** for pulvervaskemiddel (fabrikkinnstilling).
- Posisjon **B** for flytende vaskemiddel.



Når du bruker flytende vaskemiddel:

- Ikke bruk geleaktige eller tykktflytende vaskemidler.
- Ikke bruk mer enn maksimumsnivået.
- Ikke velg forvaskfasen.
- Ikke velg starttidsforvalg.

9.3 Slå på produktet

Trykk på On/Off for å aktivere eller deaktivere apparatet. Et lydsignal vil høres når produktet blir slått på.

9.4 Velge et program

1. Drei programvelgeren for å stille inn programmet:
 - Indikatoren Start/Pause blinker.
 - Displayet viser programvarigheten.
2. Juster om nødvendig temperaturen, sentrifugehastigheten og varighet på syklusen, eller legg til tilgjengeli-

ge tilvalg. Når du aktiverer et alternativ, lyser indikatoren for det innstilte alternativet.



Hvis du velger noe feil, viser displayet meldingen Err.

9.5 Starte et program uten starttidsforvalg

Trykk på Start/Pause:

- Indikatoren Start/Pause slutter å blinke og forblir på.
- Programmet starter, døren låses og skjermen viser indikatoren .

- Tømmepumpen kan brukes i en kort periode når produktet fylles med vann.



Etter omtrent 15 minutter fra du startet programmet:

- Produktet justerer automatisk programvarigheten ut fra klesvasken i trommelen.
- Skjermen viser den nye verdien.

9.6 Starte et program med starttidsforvalg

- Trykk på Delay Start gjentatte ganger til skjermen viser ønsket tid for utsatt start.
- Trykk på Start/Pause:
 - Produktet begynner nedtellingen.
 - Når nedtellingen er ferdig, starter programmet automatisk.



Du kan avbryte eller endre innstillingen på tidsforvalg før du trykker Start/Pause.

Avbryte starttidsforvalget:

1. Trykk på Start/Pause for å angi at produktet skal settes på pause.
2. Trykk på Delay Start til skjermen viser .

Trykk på Start/Pause igjen for å starte programmet umiddelbart.

9.7 Stoppe et program og endre tilvalgene

Bare noen av tilvalgene kan endres før de starter.

1. Trykk på Start/Pause. Indikatoren blinker.
2. Endre tilvalgene.
3. Trykk på Start/Pause igjen. Programmet fortsetter.

9.8 Avbryte et program

1. Drei programvelgeren til  for å avbryte programmet.
2. Drei programvelgeren til et nytt vaskesprogram. På dette tidspunktet kan du også angi tilgjengelige funksjoner.



Produktet tømmes ikke for vann.

9.9 Åpne døren

Produktets dør vil være lukket mens et program eller tidsforvalg er i bruk, og skjermen viser indikatoren .



OBS

Hvis temperaturen og vannstanden i trommelen er for høy, kan du ikke åpne døren.



Åpne produktets dør når tidsforvalg er aktivert:

1. Trykk på Start/Pause for å sette produktet på pause.
2. Vent til indikatoren  for dørlåsen slukker.
3. Åpne døren.
4. Lukk døren og trykk på Start/Pause igjen. Starttidsforvalg fortsetter.

Åpne produktets dør når programmet har startet:

1. Trykk på On/Off i noen sekunder sekunder for å deaktivere apparatet.
2. Vent noen minutter før du forsiktig åpner produktets dør.
3. Lukk produktets dør.
4. Still inn programmet på nytt.

9.10 Når programmet er slutt

- Produktet stopper automatisk.
- Du hører lydsignalet (hvis det er aktivert).
- På skjermen vises .
- Indikatoren Start/Pause slukker.
- Indikatoren  for dørlåsen slukker.
- Ta klesvasken ut av produktet. Sørg for at trommelen er tom.
- La døren stå på gløtt for å forhindre mugg og lukt.
- Steng vannkranen.
- Trykk på On/Off i noen sekunder sekunder for å deaktivere apparatet.

Vaskeprogrammet er ferdig, men det er fortsatt vann i trommelen:

- Trommelen snus regelmessig for å forhindre at klesvasken blir krøllete.

- Dørlåsindikatoren  lyser. Døren forblir låst.
- Du må tømme ut vannet for å kunne åpne døren.

For å tømme ut vannet:

1. Om nødvendig må du senke sentrifugehastigheten.
2. Trykk på Start/Pause. Produktet tømmer vannet og sentrifugerer.
3. Du kan åpne døren når programmet er fullført og dørlåsindikatoren  slukker.
4. Trykk på On/Off i noen sekunder for å deaktivere apparatet.



Produktet tømmer seg for vann og sentrifugerer automatisk etter cirka 18 timer (unntatt på ullprogrammet).

9.11 AUTO Stand-by-alternativet

AUTO Stand-by-alternativet slår av produktet automatisk for å redusere energiforbruket når:

- Du ikke har brukt produktet på 5 minutter, fra før du trykket på knappen Start/Pause.
Trykk på On/Off-knappen for å slå på produktet igjen.
- 5 minutter etter at vaskeprogrammet er avsluttet
Trykk på On/Off-knappen for å slå på produktet igjen.
Skjermen viser slutten av det sist valgte programmet.
Vri på programvelgeren for å velge en ny syklus.

10. NYTTIGE TIPS OG RÅD

10.1 Vasketøy

- Del tøyet inn slik: hvitt, kulørt, lettstelt vask, finvask og ull.
- Følg vaskeanvisningene på tøyets merkelapper.
- Ikke vask hvite og fargede plagg sammen.
- Noen fargede plagg kan farge av i første vask. Vi anbefaler at du vasker disse for seg de første gangene.
- Knepp igjen putetrekk og lukk alle gli-delåser, hemper og trykknapper. Knytt belter.
- Tøm lommer og brett plaggene ut.
- Vreng stoffer med flere lag, ull og plagg med trykte illustrasjoner.
- Fjern vanskelige flekker.
- Vask tøy med vanskelige flekker med spesialvaskemiddel.
- Vær forsiktig med gardiner. Fjern opphengskroker og legg gardinene i en vaskepose eller et putevar.
- Må ikke vaskes i produktet:
 - Tøy uten sømmer eller tøy med rifter
 - BH-er med spiler.
 - Bruk en vaskepose til små plagg.
- Hvis det er veldig lite tøy i maskinen, kan det oppstå balanseproblemer i sentrifugeringsfasen. Hvis det skjer, må du justere plaggene manuelt i trommelen og starte sentrifugeringen igjen.

10.2 Gjenstridige flekker

For noen flekker er det ikke tilstrekkelig med vann og vaskemiddel. Vi anbefaler at du fjerner disse flekkene før du legger plaggene i produktet.

Det er mulig å kjøpe spesielle flekkfjerningsmidler. Bruk en type som egner seg for den aktuelle flekken og stoffet.

10.3 Vaskemidler og tilsetningsmidler

- Bruk bare vaskemidler og tilsetningsmidler som er beregnet for bruk i vaskemaskiner.
- Ikke bland ulike typer vaskemidler.
- For å ta vare på miljøet bør du ikke bruke mer oppvaskmiddel enn nødvendig.
- Følg anvisningene som du finner på emballasjen til disse produktene.
- Bruk produkter som egner seg til aktuell stofftype og -farge, vasketemperatur og smussgrad.
- Hvis produktet ikke har vaskemiddelbeholder med klaff, må det flytende vaskemiddelet fylles i en vaskeball.

10.4 Miljøtips

- Velg et program uten forvask når du vasker tøy som er normalt skittent.

- Vask alltid med maksimal tøymengde.
- Bruk om nødvendig en flekkfjerner når du velger et program med lav temperatur.
- Kontroller vannhardheten der du bor, slik at du kan bruke riktig mengde vaskemiddel

10.5 Vannhardhet

Hvis vannhardheten der du bor er høy eller middels, anbefaler vi at du bruker en skyllemiddel beregnet på vaskemaskiner. I områder med bløtt vann er det ikke nødvendig å bruke skyllemiddel. Kontakt det lokale vannverket for å få greie på vannhardheten der du bor. Bruk riktig mengde tøymykner. Følg anvisningene som du finner på emballasjen til produktet.

11. STELL OG RENGJØRING



ADVARSEL

Før vedlikehold må du koble produktet fra strømmettet.

11.1 Utvendig rengjøring

Rengjør produktet med såpe og varmt vann. Tørk alle overflater nøye.



OBS

Ikke bruk alkohol, løsemiddel eller kjemiske midler.

11.2 Avkalkning

Hvis vannhardheten der du bor er høy eller middels, anbefaler vi at du bruker en skyllemiddel beregnet på vaskemaskiner.

Undersøk trommelen med jevne mellomrom for å forhindre kalk og rustpartikler.

Du må bare bruke spesialprodukter for vaskemaskin for å fjerne rustpartikler. Ikke gjør dette med tøy i maskinen.



Følg alltid anvisningene som du finner på emballasjen til produktet.

11.3 Vedlikeholdsvask

Når du bruker programmer med lav temperatur, kan noe av vaskemiddelet bli værende igjen i trommelen. Foreta en vedlikeholdsvask med jevne mellomrom. Slik gjør du det:

- Ta tøyet ut av trommelen.
- Still inn bomullsprogrammet på maksimal temperatur og bruk en liten mengde vaskemiddel.

11.4 Dørpakning

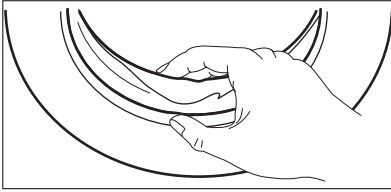

Undersøk dørpakningen med jevne mellomrom og fjern alle gjenstander fra den indre delen.

11.5 Rengjøring av vaskemiddelbeholderen

1.

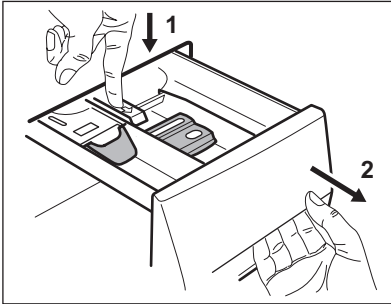

2.

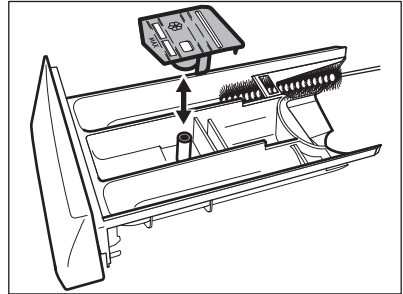

3.

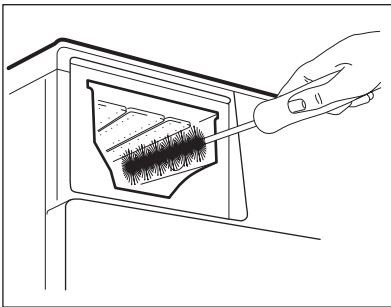

4.

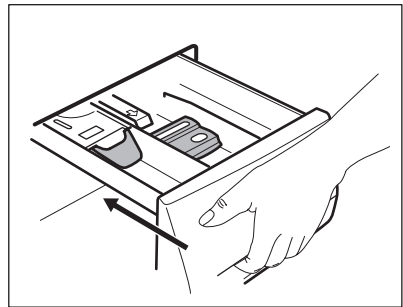

11.6 Rengjøre avløpsfilteret



ADVARSEL

Ikke rengjør avløpsfilteret hvis vannet i produktet er varmt.

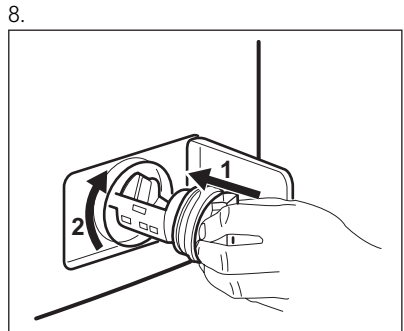
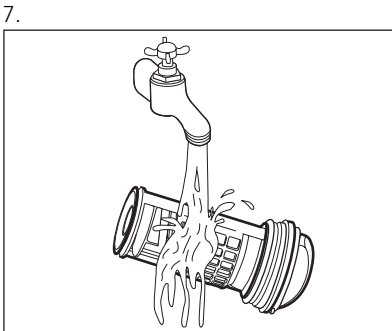
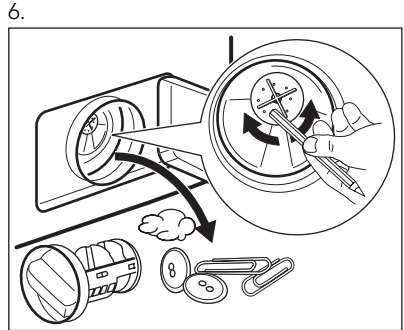
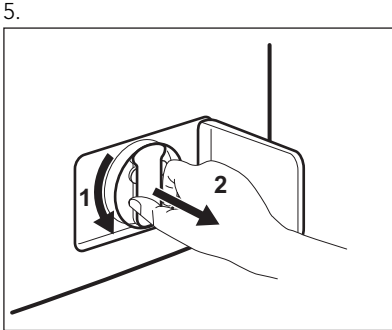
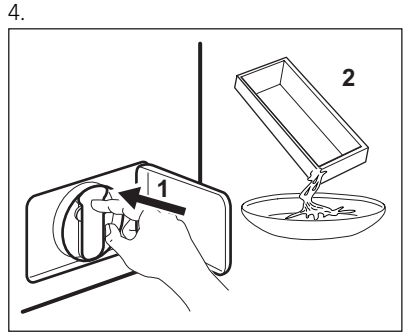
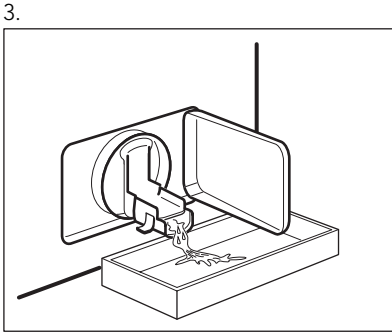
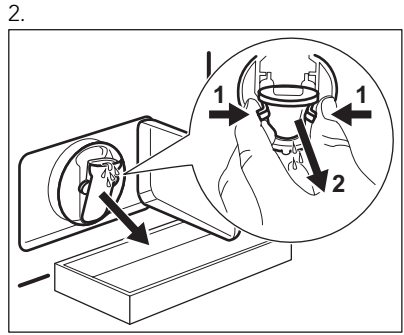
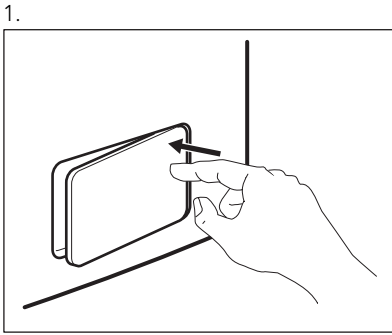

9.

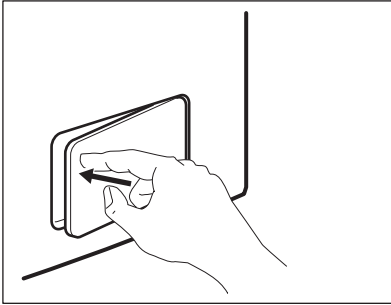

11.7 Rengjøring av inntaksslange og ventilfilter

1.

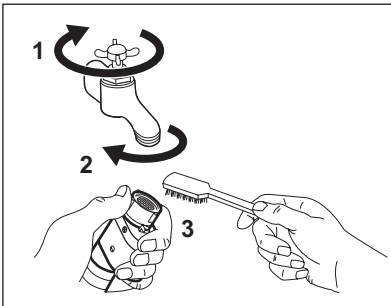

2.

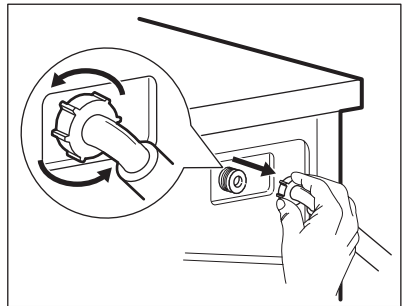

3.

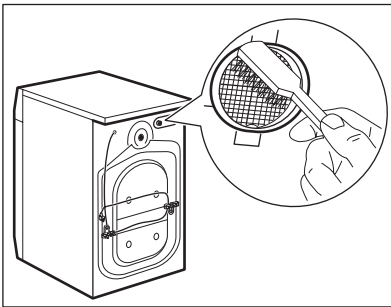

4.

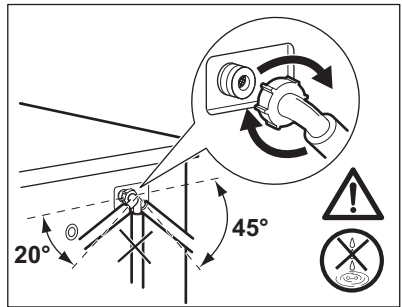

11.8 Nødtømming

Produktet kan ikke tømme ut vannet på grunn av en feil.

Hvis dette skjer, må du utføre trinn (1) til og med (9) under "Rengjøre avløpsfilteret".

Rengjør pumpen om nødvendig.

Når du tømmer ut vannet ved hjelp av nødtømmingsprosedyren, må du aktivere avløpssystemet på nytt:

1. Ha 2 liter vann i hovedkammeret i vaskemiddelbeholderen.
2. Start programmet for å tømme ut vannet.

11.9 Forholdsregler ved frost

Hvis produktet er montert et sted hvor temperaturen kan bli under 0° C, må du fjerne vann som er igjen i inntaksslangen og avløpsspumpen.

1. Trekk støpselet ut av stikkkontakten.
2. Steng vannkranen.
3. Fjern vanninntaksslangen.
4. Legg de to endene av inntaksslangen i en beholder og la vannet renne ut av slangen.
5. Tøm avløpspumpen. Se nødtømmingsprosedyren.
6. Når avløpspumpen er tom, monterer du vanninntaksslangen på nytt.

**ADVARSEL**

Pass på at temperaturen er over 0 °C før du bruker produktet igjen.

Produsenten er ikke ansvarlig for skader som skyldes frost.

12. FEILSØKING

Produktet vil ikke starte eller stopper under bruk.

Forsøk først å finne en løsning på problemet (se tabellen). Hvis ikke, ta kontakt med servicesenteret.

Ved noen feil avgir maskinen lydsignaler og skjermen viser en alarmkode:

- **E10** - Produktet tar ikke inn vann.
- **E20** - Produktet tømmer ikke ut vann.
- **E40** - Døren til produktet er åpen eller ikke ordentlig lukket. Kontroller døren!

- **EHO** - Strømforsyningen er ustabil. Vent til strømforsyningen er stabil igjen.
- **EFO** - Lekkasje stoppsystemet er aktivert. Kople fra produktet og lukk vannkranen. Kontakt servicesenteret.

**ADVARSEL**

Slå av produktet før du utfører kontrollene.

Feil	Mulig løsning
Programmet starter ikke.	Sørg for at støpselet er satt helt inn i veggkontakten.
	Kontroller at produktets dør er lukket.
	Kontroller at det ikke er en skadet sikring i sikringsskapet.
	Kontroller at Start/Pause har blitt trykket på.
	Hvis du har valgt tidsforvalg, avbryt innstillingen eller vent til slutten av nedtelling.
	Deaktiver barnesikringen hvis denne er på.
Produktet tar ikke inn vann.	Kontroller om vannkranen er åpen.
	Kontroller at trykket til vannforsyningen ikke er for lav. For å finne ut at dette, kontakt om nødvendig kommunen eller vannverket.
	Kontroller at vannkranen ikke er tett.
	Kontroller at filteret på vanninntaksslangen og filteret i inntaksventilen ikke er blokkert. Se kapittelet "Stell og rengjøring".

Feil	Mulig løsning
	Kontroller at vanninntaksslangen ikke er bøyd eller i klem.
	Kontroller at vanninntaksslangen er korrekt tilkopleet.
Produktet tømmes ikke for vann.	Kontroller at avløpsrøret ikke er tett.
	Kontroller at dreneringsslangen ikke er bøyd eller i klem.
	Kontroller at avløpsfilteret ikke er tett. Rengjør filteret hvis det er nødvendig. Se kapitlet "Stell og rengjøring".
	Kontroller at avløpsslangen er korrekt tilkopleet.
	Velg tømingsprogrammet hvis du har brukt et program uten tømning.
	Velg tømingsprogrammet hvis du har brukt et program som avsluttes med vann i maskinen.
Sentrifugeringsfasen fungerer ikke eller vaskesyklusen varer lenger enn vanlig.	Still inn sentrifugeringsprogrammet.
	Kontroller at avløpsfilteret ikke er tett. Rengjør filteret hvis det er nødvendig. Se kapitlet "Stell og rengjøring".
	Juster tøyet i trommelen manuelt og start sentrifugeringsfasen på nytt. Dette problemet kan forårsakes av balanseproblemer.
Det er vann på gulvet.	Kontroller at kopleingene på vannslangene er tette og at det ikke er noen vannlekkasjer.
	Kontroller at avløpsslangen ikke er skadet.
	Kontroller at du bruker rett vaskemiddel og korrekt mengde.
Du kan ikke åpne produktets dør.	Kontroller at vaskeprogrammet er ferdig.
	Velg tømings- eller sentrifugeringsprogrammet hvis det er vann i trommelen.
Produktet lager en uvanlig lyd.	Pass på at produktet står i vater. Se "Montering".
	Kontroller at forpakningen og/eller transportboltene har blitt fjernet. Se "Montering".
	Legg mer klesvask inni trommelen. Tøymengden kan være for liten.
Produktet fylles med vann og tømmes umiddelbart.	Kontroller at avløpsslangen ligger i korrekt posisjon. Slangen kan ligge for lavt.

Feil	Mulig løsning
Syklusen er kortere enn tiden som vises.	Produktet beregner en ny tid basert på tøymengden. Se kapittelet "Forbruksverdier".
Syklusen er lengre enn tiden som vises.	En ubalansert tøymengde øker varigheten på programmet. Dette er helt normalt for produktet.
Vaskeresultatet er ikke tilfredsstillende.	Øk mengden vaskemiddel eller bruk et annet vaskemiddel.
	Bruk et spesielt flekkfjerningsmiddel for å fjerne de vanskelige flekkene før du vasker plaggene.
	Sørg for at du velger riktig temperatur.
	Redusert mengden klesvask.
Start produktet når kontrollen er utført. Programmet fortsetter fra det stedet det ble avbrutt. Ta kontakt med servicesenteret hvis feilen vedvarer.	Hvis skjermen viser andre alarmkoder. Slå produktet på og av. Ta kontakt med servicesenteret hvis feilen fortsetter å oppstå.

13. TEKNISKE DATA

Mål	Bredde/høyde/dybde	600 / 850 / 522 mm
	Total dybde	540 mm
Elektrisk tilkoping:	Elektrisk spenning	230 V
	Total effekt	2200 W
	Sikring	10 A
	Frekvens	50 Hz
Beskyttelsesgrad mot inntregning av harde partikler og fuktighet sikres ved hjelp av et beskyttelsesdeksel, unntatt der lavspenningsutstyr ikke er beskyttet mot fuktighet		IPX4
Vanntrykk	Minimum	0,5 bar (0,05 MPa)
	Maksimum	8 bar (0,08 MPa)
Vanntilførsel ¹⁾		Kaldt vann
Maksimal tøymengde	Bomull	7 kg
Sentrifugehastighet	Maksimum	1400 opm

¹⁾ Koble vanninntaksslagen til en kran med 3/4-tommers gjenger.

14. MILJØVERN

Resirkuler materialer som er merket med symbolet ♻️. Legg emballasjen

i riktige beholdere for å resirkulere det.

Bidrar til å beskytte miljøet, menneskers helse og for å resirkulere avfall av elektriske og elektroniske produkter. Ikke kast produkter som er merket med symbolet  sammen med husholdningsavfallet. Produktet

kan leveres der hvor tilsvarende produkt selges eller på miljøstasjonen i kommunen. Kontakt kommunen for nærmere opplysninger.

www.aeg.com/shop



1 32912870-A-282013



 **AEG**
perfekt in form und funktion