

LAVATHERM TN 95870

Brugsanvisning
Bruksanvisning

Tørretumbler
Tørketrommel

Tak for, at du har valgt et af vores høj kvalitetsprodukter.

Du bedes læse denne brugsanvisning omhyggeligt for at sikre optimal og regelmæssig ydelse fra dit nye produkt. Den vil guide dig sikkert igennem alle produktets funktioner. Vi anbefaler, at du opbevarer brugsanvisningen på et sikkert sted, så den altid kan bruges som reference. Den skal følges produktet ved en eventuel overdragelse til en ny ejer.

Vi ønsker dig god fornøjelse med den nye maskine.

INDHOLD

BETJENINGSVEJLEDNING	3	Ilægning af tøj	16
VIGTIGE SIKKERHEDSOPLYSNINGER	3	Valg af program	16
MILJØ	5	TØRHEDSGRAD	16
INSTALLATION	6	CENTRIFUGERINGSHASTIGHED	16
Transport af apparatet	6	AKUSTISK ALARM	16
Anbringelse af maskinen	6	FØRLÆNGET ANTIKRØL FASE	17
Fjernelse af transportemballage og -sikringer	6	KLOKESLÆT	17
Udpakning af stativ til sko/uld	7	FORSINKET START	17
Elektrisk tilslutning	8	Indstilling af børnesikring	17
Vending af luge	9	Start af programmet	17
Specielt tilbehør	9	Ændring af program	18
PRODUKTBESKRIVELSE	10	Program færdigt / udtagning af tøj	18
BETJENINGSPANEL	11	STATIV TIL SKO/ULD	18
Kontrolpanel	11	VEDLIGEHOLDELSE OG RENGØRING	20
Display	11	Rengøring af frugfilter	20
FØR IBRUGTAGNING	12	Rengøring af lugens pakning	22
PROGRAMMER	12	Tømning af vandtank	22
BRUG AF APPARATET	14	Rengøring af varmevekslerens filtre	23
Sortering af tøj	14	Rengøring af tromle	24
Tøjets vægt	15	Rensning af betjeningspanel og kabinet	25
Aktivering af apparat/belysning i tromle	15	NÅR DER OPSTÅR FEJL	25
		MASKININDSTILLINGER	26
		TEKNISKE OPLYSNINGER	27
		SERVICE	28

Ret til ændringer uden varsel forbeholdes

BETJENINGSVEJLEDNING

VIGTIGE SIKKERHEDSOPLYSNINGER



Læs denne brugsanvisning igennem (inkl. råd og advarsler), før maskinen installeres og tages i brug. Det forebygger ulykker og sikrer, at maskinen bruges korrekt. For at undgå unødvendige fejl og uheld er det vigtigt at sikre, at alle, der bruger maskinen, er fuldstændigt fortrolige med dens drift og sikkerhedsfunktioner. Gem denne brugsanvisning, og sørg for, at den følger med apparatet, hvis det bliver flyttet eller solgt, så alle, der bruger apparatet, er fortrolige med dets betjening og sikkerhed.



- Læs denne brugsanvisning, før apparatet tages i brug.

Generelt om sikkerhed

- Det er farligt at ændre apparatets specifikationer eller forsøge at ombygge det på nogen måde.
- Apparatet er ikke beregnet til at bruges af personer (herunder børn) med fysiske eller sensoriske handicaps eller med manglende erfaring og viden, medmindre de er under opsyn af den, der har ansvaret for deres sikkerhed, eller har fået vejledning i apparatets brug af den pågældende person.
- Sørg for, at børn eller husdyr ikke kravler ind i tromlen. Kontroller derfor tromlen inden brug.
- Genstande som mønter, sikkerhedsnåle, søm, skruer, sten eller andre hårde, skarpe ting kan medføre stor skade og må ikke kommes i maskinen.
- For at undgå brandfare pga. for megen tørring må følgende genstande ikke tørres i en tørretumbler: Puder, vattæpper og lignende (disse genstande akkumulerer varmen).
- Genstande som skumgummi (latexgummi), badehætter, vandtætte tekstiler, ting med gummibagside og tøj eller puder forsynet med skumgummiindlæg må ikke tørres i tørretumbleren.
- Tag altid stikket ud af stikkontakten efter brug og før rengøring eller vedligeholdelse.
- Forsøg aldrig selv på at reparere maskinen. Reparationer udført af uerfarne personer kan medføre alvorlig fejlfunktion og ulykker. Kontakt Electrolux Service A/S. Forlang altid, at der anvendes originale reservedele.
- Hvis tøjet er tilsmudset med substanser, f.eks. eksempel madolie, acetone, benzin, petroleum, pletfjerner, terpentiner, voks og voks fjerner, skal det vaskes i varmt vand tilsat ekstra vaskemiddel, før det tørres i tørretumbleren.
- **Eksplodingsfare:** Tørre genstande, der har været i kontakt med antændelige opløsningsmidler (benzin, metylalkohol, rensmidler og lignende), må ikke tørretumbles. Da disse midler fordampes let kan de forårsage eksplosioner. Kun genstande, der er vasket med vand, må tørretumbles.
- **Brandfare:** Tøj, der er plettet eller gennemblødt med vegetabilsk olie eller madolie, udgør en brandfare og må ikke lægges i tørretumbleren.
- Hvis tøjet er vasket med pletfjerner, skal det skylles en ekstra gang, før det kommes i tørretumbleren.
- Sørg for, at der ikke er glemt gaslightere eller tændstikker i tøj, der kommes i tumbleren.



ADVARSEL

- **Brandfare! Stands aldrig tørretumbleren, før tørreprogrammet er helt slut, med mindre alt tøjet tages ud med det samme og bredes ud, så varmen spredes.**
- **Lad ikke fnug hobe sig op omkring tørretumbleren.**
- **Risiko for elektrisk stød!** Apparatet må ikke spules med vandstråle.
- Varmelegemet er slået fra i sidste del af tørreprogrammet (nedkølingstrin). Det sikrer, at tøjet efterlades i maskinen med en temperatur, der ikke kan skade tøjet.
- Tørretumbleren må ikke bruges til tørring af tøj, hvis der er anvendt industrikemikalier til rensning af tøjet.
- Sørg for god ventilation i det lokale, hvor tørretumbleren installeres, så der ikke kan dannes gasser i rummet fra andre apparater, der bruger brændstof som f.eks. gas, eller fra åbne ildsteder.

Installation

- Apparatet er tungt. Der skal udvises stor forsigtighed ved flytning af det.
- Når maskinen pakkes ud, skal det kontrolleres, om den er ubeskadiget. I tvivlstilfælde må man ikke tage den i anvendelse, men skal kontakte Electrolux Service A/S.
- Al emballage skal fjernes inden ibrugtagning. Det kan medføre stor skade på apparatet og andre ejendele, hvis dette ikke overholdes. Se det pågældende afsnit i betjeningsvejledningen.
- Eventuelt elarbejde skal udføres af en autoriseret installatør eller en anden fagkyndig person.
- Hvis maskinen står på et gulv med tæppe, skal benene justeres, så luften kan cirkulere frit under maskinen.
- Når maskinen er installeret, skal man kontrollere, at den ikke står på strømforsyningsledningen eller trykker på den.
- Hvis tørretumbleren står oven på en vaskemaskine, skal tørretumbleren sikres mod at falde ned. Der kan med fordel anvendes sammenbygningsbeslag (ekstraudstyr).

Brug

- Denne maskine er kun til husholdningsbrug. Den må ikke anvendes til andre formål end det, den er beregnet på.
- Tør kun tøj, der er beregnet på at blive maskintørret. Følg instruktionerne på hvert vaskemærke.
- Tør ikke uvasket tøj i tørretumbleren.
- Fyld ikke for meget i maskinen. Se det pågældende afsnit i brugsanvisningen.
- Tøj, der er drivvådt, må ikke anbringes i tørretumbleren.
- Tøjstykker, der har været i kontakt med flygtige opløsningsmidler, må ikke maskintørres. Hvis der er anvendt flydende rensesvæsker, skal man sørge for, at væsken er fjernet fra tøjet, før det kommes i maskinen.
- Træk aldrig i ledningen for at tage stikket ud af stikkontakten; Tag altid fat i selve stikket.
- Brug aldrig tørretumbleren, hvis strømkablet, betjeningspanelet, toppladen eller soklen er beskadiget, så der er fri adgang til maskinens indre.
- Skullemidler og lignende produkter skal bruges som angivet på produktets emballage.
- **Pas på - varm overflade** : Berør ikke dækslet på lugens lampe, når lyset er tændt.
(Kun tørretumblere med belysning i tromlen).

Børns sikkerhed

- Maskinen er ikke beregnet til at blive betjent af mindre børn eller funktionshæmmede uden opsyn.
- Børn er ofte ikke klar over farerne ved elektrisk udstyr. Børn skal være under opsyn, så de ikke kan lege med maskinen.



ADVARSEL

- Fare for kvælning! Emballagekomponenterne (f.eks. plastfilm, polystyren) kan være farlige for børn - opbevar dem utilgængeligt for børn.
- Opbevar altid vaskemidler et sikkert sted og utilgængeligt for børn.
- Sørg for, at børn eller husdyr ikke kravler ind i tromlen.

MILJØ

Symbolet  på produktet eller på pakken angiver, at dette produkt ikke må behandles som husholdningsaffald. Det skal i stedet overgives til en affaldsstation for behandling af elektrisk og elektronisk udstyr. Ved at sørge for at dette produkt bliver bortskaffet på den rette måde, hjælper du med til at forebygge eventuelle negative påvirkninger af miljøet og af personers helbred, der ellers kunne forårsages af forkert bortskaffelse af dette produkt. Kontakt det lokale kommunekontor, affaldsselskab eller den forretning, hvor produktet er købt, for yderligere oplysninger om genanvendelse af dette produkt.

Miljøoplysninger

Emballagematerialet er miljøvenligt og kan genanvendes. Plastdelene er forsynet med mærkning, f.eks. >PE<, >PS< osv. Aflever emballagens dele i den rigtige container på kommunens genbrugsstation.



Varmepumpen i tumbleren indeholder et lukket kølekredsløb fyldt med et CFC-frit kølemiddel. Kølekredsløbet i varmepumpen må ikke beskadiges.



ADVARSEL

Når maskinen kasseres:

- Tag stikket ud af kontakten.
- Klip netledningen af, og kasser den sammen med stikket.
- Fjern låsepalen i lågen. Det hindrer, at børn kan låse sig inde og komme i livsfare.

Miljøtips

- Tøjet bliver luftigt og blødt i tørretumbleren. Derfor er der ikke behov for skyllemidler ved vask.
- Sådan bruges tumbleren så økonomisk som muligt:
 - Sørg for, at der altid er fri lufttilførsel til ventilationsspalterne i maskinens sokkel
 - Ilæg de tøj mængder, der er angivet under programoversigten
 - Sørg for god ventilation i det lokale, hvor maskinen står
 - Rengør mikrofilteret og finfilteret efter hvert tørreprogram
 - Centrifuger tøj godt inden tørring



Energiforbruget afhænger af den centrifugeringshastighed, der er valgt på vaskemaskinen. Jo højere centrifugeringshastighed – jo lavere energiforbrug.

INSTALLATION

Transport af apparatet



Apparatet må kun lægges på venstre side under transport (se figuren), hvis det ikke er muligt at transportere det opretstående.

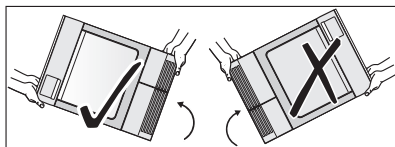

ADVARSEL

Hvis apparatet ikke blev transporteret opretstående, skal det have lov at stå i 12 timer, så olien kan løbe tilbage i kompressoren, inden det sluttes til lysnettet og tages i brug. Ellers kan kompressoren tage skade.

Anbringelse af maskinen

- Af praktiske årsager anbefales det at anbringe tørretumbleren i nærheden af vaskemaskinen.
- Tørretumbleren skal opstilles et rent sted, hvor der ikke hober sig snavs op.
- Luften skal kunne cirkulere frit hele vejen omkring apparatet. Den forreste ventilationsrist og luftindtaget bag på apparatet må ikke blokeres.
- For at minimere støj og vibrationer, når tørretumbleren er i brug, skal den placeres på en fast, plan overflade.
- Når først tørretumbleren står i den endelige position, kontrolleres det, at den er i vater. Hvis ikke: Skru benene op og ned, til maskinen er i vater.
- Maskinens ben må aldrig fjernes. Afstanden mellem maskinens bund og gulvet må ikke formindskes af f.eks. et langlvet tæppe, træ- eller pladestykker eller lignende. Det kan medføre, at der ophobes varme, der kan påvirke maskinens funktion.



- Den varme luft, som tørretumbleren producerer, kan nå op på temperaturer omkring 60°C. Apparatet må derfor ikke installeres på et gulv, der ikke kan tåle høje temperaturer.
- Når tørretumbleren bruges, må temperaturen i rummet ikke være under +5 °C eller over +35 °C, da dette kan påvirke apparatets funktion.
- Hvis apparatet skal flyttes, skal det transporteres i stående stilling.
- Apparatet må ikke installeres bag en dør, der kan låses, en skydedør eller en dør med hængsel i den modsatte side af apparatet, på en sådan måde, at tørretumblerenes luge ikke kan åbnes helt.

Fjernelse af transportemballage og -sikringer



BEMÆRK

Inden ibrugtagning skal al transportemballage og -sikringer fjernes.

1. Åbn lugen
2. Træk klæbestrimlerne af, der sidder øverst på tromlen indvendigt i apparatet.
3. Fjern slangefolie og flamingofyld fra apparatet.

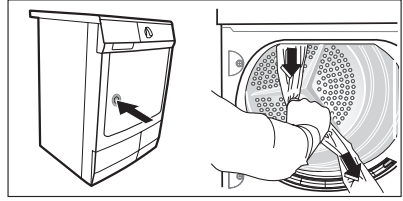

Udpakning af stativ til sko/uld



BEMÆRK

Inden ibrugtagning af apparatet skal alle emballagedele og stativet til sko/uld tages ud af tromlen. Tromlens inderside skal være ren.

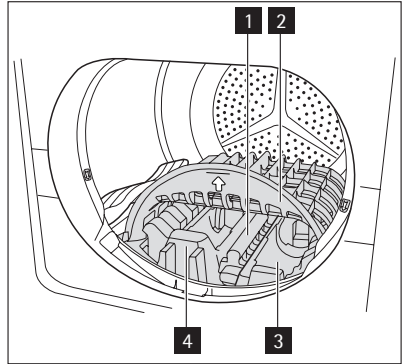

Udpakning af stativ:

1. Træk polystyrenstykket i midten ud.

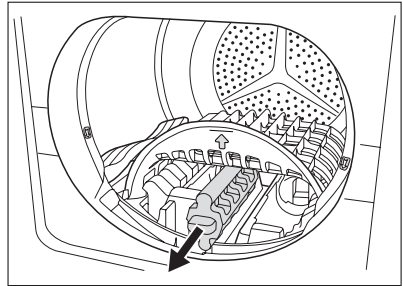

Løsn polystyrenstykkerne nr. 3 og 4.

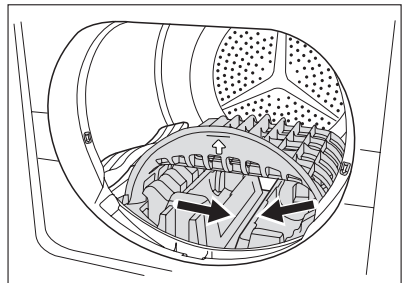

2. Løft stativet en smule, og tag det forsigtigt ud af tromlen.

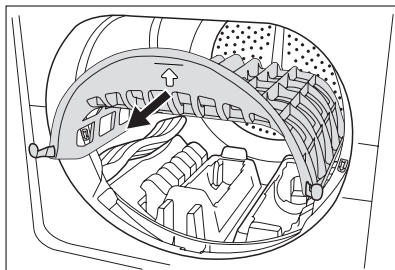

3. Fjern den højre flamengo-del ved at trække den ud.

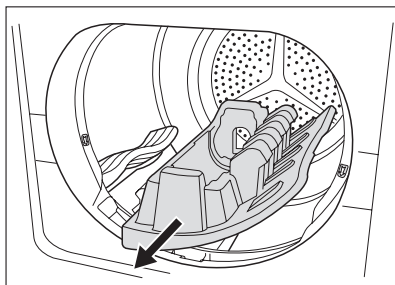

4. Fjern den venstre flamengo-del ved at trække den ud.

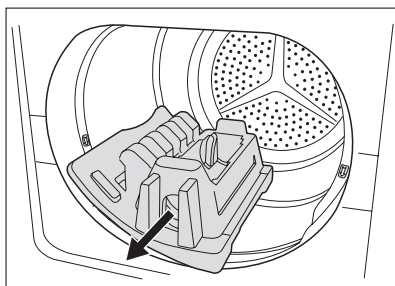

Elektrisk tilslutning

Kontrollér angivelserne vedr. netspænding, strømtype og sikringer på typepladen. Typepladen sidder tæt ved lugeåbningen (se afsnittet "Beskrivelse af maskinen").

Forbind kun apparatet til en stikkontakt med en passende jordforbindelse i henhold til aktuelle regler for ledningsføring.



ADVARSEL

Producenten fralægger sig ethvert ansvar for skader på personer eller ting, der skyldes manglende overholdelse af disse sikkerhedsregler.

Hvis der bliver behov for at udskifte maskinens netkabel, skal det udføres af Electrolux Service A/S.



ADVARSEL

Der skal være adgang til stikket, efter at maskinen er installeret.

Vending af luge



ADVARSEL

Tag stikket ud af kontakten, inden lugen vendes. Ved fast tilslutning.

1. Åbn lugen.
2. Skru hængslet **A** af på apparatets front, og tag lugen af.
3. Fjern dækpladerne **B**. Det gøres ved at sætte en tynd skruetrækker ind i spalterne som vist på figuren, trykke let nedad og vrikke dækpladerne ud.
4. Brug et passende værktøj til at trykke på og løsne låseblokken **C** fra snaplåsen. Tag den ud, drej den 180°, og sæt den i på den anden side.
5. Skru hængsel **A** af lugen, drej det 180°, sæt det i på modsatte side, og skru det fast.
6. Drej dækpladerne **B** 180°, og sæt dem i på den modsatte side.
7. Skru dækpladerne **D** af på apparatets front, drej dem 180°, og skru dem fast i modsatte side.
8. Skru låsen **E** af, tryk den let nedad, og fjern den fra apparatets forside.
9. Tryk låseknappen **F** ind og ned, tryk dækslet let nedad, og tag det af apparatets forside.
10. Flyt dørlåsen **E** over på modsatte side, skru låsebeslaget fast.
11. Sæt dæksel **F** på modsatte side og sørg for, at låseknappen går i hak.
12. Sæt luge og hængsler i fordybningerne på apparatets forside, og skru dem fast.

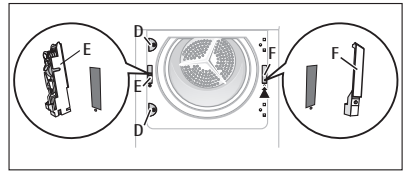
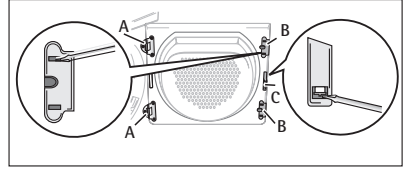

Bemærkning vedr. kontaktbeskyttelse: Det er først sikkert at bruge apparatet igen, når alle plastdele er sat på plads.

Specielt tilbehør

• Sammenbygningssæt

Sammenbygningssættene kan bruges til at kombinere tørretumbleren med en vaskemaskine (60 cm bred, med frontbetjening) til en pladsbesparende vaskesøjle. Den automatiske vaskemaskine står nederst, og tørretumbleren øverst.

Læs omhyggeligt de anvisninger, der følger med sættet.



Bestilles hos Electrolux Service A/S eller hos forhandleren

• Afløbssæt

Installationsset til direkte afløb for kondensvand til vask, vandlås, gulv afløb og lignende. Derefter skal vandbeholderen ikke længere tømmes, men den skal alligevel blive på sin plads i maskinen.

Den fastmonterede slange skal sidde i en passende højde, dvs. mindst 50 cm og højst 1 m over gulv, og den må ikke være snoet. Afkort afløbsslangen, hvis det er muligt.

Læs omhyggeligt de anvisninger, der følger med sættet.



Bestilles hos Electrolux Service A/S eller hos forhandleren.

- **Sokkelskuffe**

Bruges til at placere tørretumbleren i den mest praktiske højde og skaffe ekstra opbevaringsplads (f.eks. til vasketøj).

Læs omhyggeligt de anvisninger, der følger med sættet.



Bestilles hos Electrolux Service A/S eller hos forhandleren.

PRODUKTBEKRIVELSE

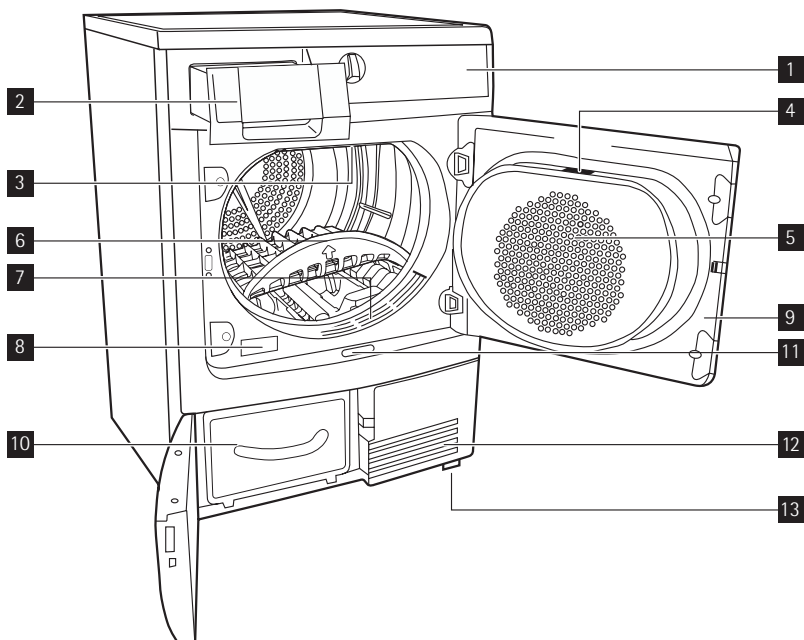

- 1 Betjeningspanel
- 2 Vandtank
- 3 Belysning i tromlen
- 4 Fint fnugfilter
- 5 Groft fnugfilter
- 6 Stativ til sko/uld
- 7 Fnugfilter
- 8 Typeskilt
- 9 Luge (vendbar)
- 10 Varmevexlerluge, fnugfilter, varmevexler
- 11 Knap til at åbne luge i sokkel

- 12 Ventilationsrist
- 13 Justerbare fødder

BETJENINGSPANEL

Kontrolpanel

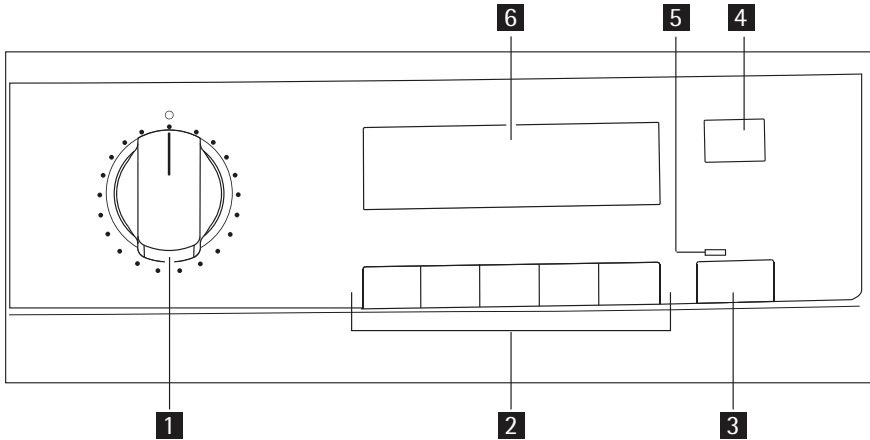





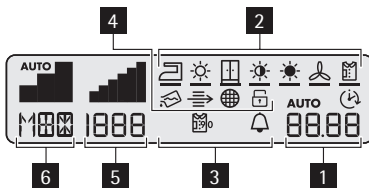







- 1 Programvælger og tænd-/sluk-knap
- 2 Funktionsknapper
- 3 START PAUSE knap
- 4 FORSINKET START knap
- 5 Statuslampe
- 6 Display

Display



- 1 sluttid / fejlmeddelelse
- 2 aktuelt programtrin
- 3 tilvalg
- 4 advarsler
- 5 valg af omdrejningstal
- 6 valg af tørhedsgrad





























Beskrivelse af display			
			
TØRHEDSGRAD standard	minimal TØRHEDSGRAD	middel TØRHEDSGRAD	maksimal TØRHEDSGRAD
		 	
CENTRIFUGERINGSHASTIGHED standard	minimal CENTRIFUGERINGSHASTIGHED	CENTRIFUGERINGSHASTIGHED område (i trin à 200 o/min)	maksimal CENTRIFUGERINGSHASTIGHED
			
strygetørt (indikator for tørretrin)	let tørt (indikator for tørretrin)	skabstørt (indikator for tørretrin)	meget tørt (indikator for tørretrin)
			-
ekstra tørt (indikator for tørretrin)	afkøling (indikator for tørretrin)	antikrølfase (indikator for tørretrin)	-
			
tom vandtank (advarsel)	rens kondensator (advarsel)	rens filtre (advarsel)	børnesikring
-		-	
-	lang antikrølfase	-	alarm
	2.32	10-3.00	30'-20h
senere start	programvarighed	tidsindstilling, tidsprogram (10 min. - 3 t.)	tidsindstilling, senere start











FØR IBRUGTAGNING

Der kan være belægninger fra fremstillingsprocessen i maskinen. Tør derfor tromlen af med en fugtig klud, eller kør et kort tørreprogram (ca. 30 min.) med fugtige klude i maskinen. I begyndelsen af tørreproceduren (3-5 min.) kan der forekomme et lidt forhøjet lydniveau. Det skyldes opstart af kompressoren, hvilket er normalt for kompressordrevne apparater som fx: køleskabe, fryserne.

PROGRAMMER

Programmer	Vask ¹⁾	Egenskaber	Tilgængelige funktioner	Fabrikmærke
BOMULD				

Programmer	Vask ¹⁾	Egenskaber	Tilgængelige funktioner	Fabriksmærke
EKSTRA TØRT	7 kg	Til tørring af tykke eller flerlagede stoffer, f.eks. frottéstof, badekåber.	Alle, undtagen KLOKKESLÆT	 
MEGET TØRT	7 kg	Til tørring af tykke stoffer, f.eks. frottéstof, håndklæder, bomuld.	Alle, undtagen KLOKKESLÆT	 
SKABSTØRT	7 kg	Til tørring af stoffer med ensartet tykkelse, f.eks. frottéstof, strik, håndklæder.	Alle, undtagen KLOKKESLÆT	 
STRYGETØRT	7 kg	Til tørring af bomuld eller lærredsstof af normal tykkelse, f.eks. sengetøj, duge.	Alle, undtagen KLOKKESLÆT	 
STRYGELET				
EKSTRA TØRT	3 kg	Til tørring af tykke eller flerlagede stoffer, f.eks. sweatere, sengelinned, duge.	Alle, undtagen KLOKKESLÆT	  
SKABSTØRT	3 kg	Til tørring af tynde stoffer, der ikke skal stryges, for eksempel strygefri skjorter, duge, tøj til babyer, sokker, undertøj med stivere eller bøjljer.	Alle, undtagen KLOKKESLÆT	   
STRYGETØRT	3 kg	Til tørring af tynde stoffer, der skal stryges bagefter, f.eks. bluser, skjorter.	Alle, undtagen KLOKKESLÆT	  
<i>Specielle emner</i>				
TID	7 kg	Til tørring af vasketøj, hvor tiden er indstillet af brugeren.	Alle, undtagen TØRHEDS-GRAD og CENTRIFUGERINGSHASTIGHED	  
OPFRISKNING MED VARMLUFT	1 kg	Til opfriskning eller mild rengøring af stoffer.	FORLÆNGET ANTIKRØL FASE, AKUSTISK ALARM, FORSINKET START	
MIKROFIBRER	1 kg	Til tørring af tynde stoffer, polyester og polyamid, der ikke skal stryges.	Alle, undtagen KLOKKESLÆT	
MIKS	3 kg	Til tørring af bomuld og syntetiske stoffer ved lav temperatur.	Alle, undtagen KLOKKESLÆT	  
SENGETØJ	3 kg	Til tørring af sengelinned (enkelt- og dobbeltlagen, pudebetræk, sengetæppe og dynebetræk).	Alle, undtagen KLOKKESLÆT	   

Programmer	Vask ¹⁾	Egenskaber	Tilgængelige funktioner	Fabriksmærke
VISCOSE	1 kg	Til tørring af tynde stoffer, viskose og polyester, der ikke skal stryges.	Alle, undtagen KLOKKESLÆT	
JEANS	7 kg	Til tørring af fritidstøj, f.eks. jeans, sweatshirts og lignende, med forskellig stoftykkelse (f.eks. i manchetter og sømme).	Alle, undtagen KLOKKESLÆT	  
KORT STRYGELET PLUS	1 kg (eller 5 skjorter)	Til tørring af strygelette stoffer, som f.eks. skjorter og bluser. Efter dette program stryges tøjet nemmest. For at opnå et godt resultat anbefales det at ryste det våde tøj og lægge det direkte ind i tørretumbleren. Fjern tøjet, og hæng det på en bøjle, når programmet er færdigt.	Alle, undtagen KLOKKESLÆT	  
SILKE	1 kg	Til tørring af silke med varm luft og nedsat tromlebevægelse.	Alle, undtagen KLOKKESLÆT	
KORT 35 MIN.	2 kg	Til hurtig tørring af bomuld eller syntetiske stoffer på kun 35 minutter.	Alle, undtagen KLOKKESLÆT	  
ULD ²⁾	1 kg	Til opfriskning af tøj, der er lavet af uld. Med dette program skal du sætte tiden med KLOKKESLÆT -funktionen. Vi anbefaler, at du fjerner tøjet, så snart programmet er slut.	AKUSTISK ALARM, KLOKKESLÆT, FORSINKET START	
SPORTSSKO ²⁾	1 par	Tørring af et par sportssko, vasket og centrifugeret i forvejen ved 1000 o/min. Med dette program skal du sætte tiden med KLOKKESLÆT -funktionen.	AKUSTISK ALARM, KLOKKESLÆT, FORSINKET START	

1) Maksimal vægt af tørt tøj

2) Tørring alene på stativet.

BRUG AF APPARATET

Sortering af tøjet

- Sortér efter stoftype:
 - Bomuld/hør til programmer i BOMULD -programgruppen.
 - Blandede fibre og syntetiske stoffer til programmer i STRYGELET -programgruppen.
- Sortér efter symbol på tøjmærkning: Vaskemærkerne betyder:



Kan tørres i tørretumbleren



Kan tørres i tørretumbleren ved normal temperatur



Kan tørres i tørretumbleren ved lav temperatur



Kan ikke tørres i tørretumbleren



Anbring ikke vådt tøj i tørretumbleren, hvis vaskemærket ikke udtrykkeligt angiver, at det er egnet til tørring i tørretumbler.

Denne maskine kan anvendes til alt vådt tøj, der er mærket som egnet til tørring i tørretumbler.

- Tør ikke nyt, kulørt tøj sammen med lyst tøj. Tekstilfarver kan smitte af.
- Tør ikke bomuldsjersey og strik med EKSTRA -programmet. Tøjet kan krybe!
- Uld og uldlignende stoffer kan tørres med ULD -programmet. Før tørring centrifugeres uldtøjet så godt som muligt (højest 1200 o/min). Tør kun uldent tøj sammen, hvis det er ens eller næsten ens mht. materiale, farve og vægt. Tungt tøj af uld skal tørres særskilt.

Forberedelse af tøj

- Undgå at tøjet bliver filtret: Luk lynlåse, knap dynebetræk, og bind alle bånd (for eksempel på forklæder).
- Tøm lommerne. Fjern metaldele (sikkerhedsnåle, clips o.lign.).
- Vend vrangen ud på tolaget stof (for eksempel skal bomuldslaget på bomuldsforede anorakker vende yderst). Tøjet vil herefter tørre bedre.



Fyld ikke for meget i apparatet. Overhold maks. kapaciteten på 7 kg.

Tøjets vægt

Tøjets art	Vægt
Badekåbe	1200 g
Serviet	100 g
Dynebetræk	700 g
Lagen	500 g
Pudebetræk	200 g
Dug	250 g
Frottehåndklæde	200 g
Viskestykke	100 g
Natkjole	200 g
Dametrusser	100 g
Herrearbejdsskjorte	600 g
Herrepyjamas	500 g
Bluse	100 g
Herreunderbukser	100 g

Aktivering af apparat/belysning i tromle

Drej programvælgeren hen på et vilkårligt program, eller drej den hen på BELYSNING . Der er tændt for apparatet. Når lugen åbnes, tændes lyset i tromlen.

Ilægning af tøj



BEMÆRK

Pas på, at tøjet ikke kommer i klemme mellem lugen og pakningen.

1. Åbning af lugen:
Tryk på lugen (trykpunkt).
2. Læg tøjet i (men pres det ikke ind).
3. Luk lugen helt. Der lyder et klik fra låsen.

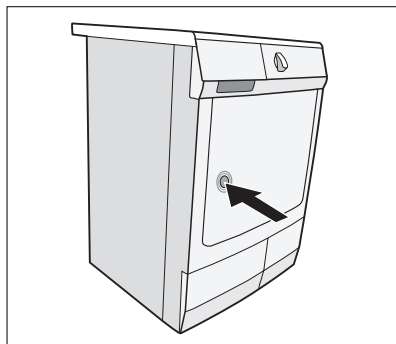

Valg af program

Brug programvælgeren til at indstille det ønskede program. Displayet viser den beregnede varighed for programmet, f.eks. **2.32** (timer . minutter). Under programmet skifter visningen en gang i minuttet.

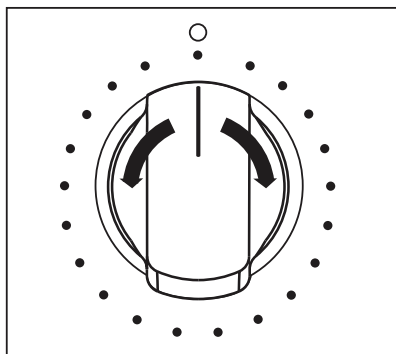

TØRHEDSGRAD

Øger tøjets tørhedsgrad efter tørring til det valgte niveau:  . Dette tilvalg bruges til at sikre, at tøjet bliver passende tørt.

CENTRIFUGERINGSFASTIGHED

Forkort tørreprogrammet i forhold til den hastighed, tøjet blev centrifugeret ved, i vaskeprogrammet. Jo højere centrifugeringshastigheden var, des kortere skal tørreprogrammet

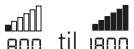
være. Tilgængelige værdier for centrifugeringshastighed (rpm): Fra  800 til 1800 (med intervaller på 200 rpm)

Dette tilvalg giver mulighed for at spare tid og energi.

AKUSTISK ALARM

Lydsignal for:

- programmets slutning
- antikrølfasens start og slutning
- programafbrydelse
- fejl

Når funktionen er slået til, lyser  -symbolet.

FORLÆNGET ANTIKRØL FASE

Forlænger standard-antikrølfasen ved programmets afslutning til 90 min. Når funktionen er slået til, lyser  -symbolet. Dette tilvalg forebygger, at tøjet krøller. Tøjet kan tages ud når som helst under antikrølfasen.

KLOKKESLÆT

Virker kun sammen med TID . Gør det muligt at indstille tørretiden individuelt fra mindst 10 min. til højst 3 timer (i trin à 10 minutter).

1. Drej programvælgeren hen på programmet TID .
2. Tryk en eller flere gange på knappen KLOKKESLÆT , indtil den ønskede tørretid vises i displayet, f.eks. **1.20** for et program på 1 time og 20 minutter.

FORSINKET START

 Gør det muligt at udskyde programmets start mindst 30 minutter og op til højst 20 timer.

1. Vælg tørreprogram og evt. tilvalgsfunktioner.
2. Tryk en eller flere gange på knappen FORSINKET START , indtil displayet viser den ønskede udsættelse, f.eks. **12h**, hvis programmet skal starte 12 timer senere.
3. Nedtællingen til senere start aktiveres ved at trykke på knappen START PAUSE . Displayet viser nedtællingen til den senere start

Indstilling af børnesikring







Børnesikringen kan indstilles, så det ikke er muligt at starte et program eller ændre et program, der er i gang. Børnesikringen låser alle knapper og programvælgeren. Børnesikringen kan slås til eller fra ved at trykke samtidig på knapperne FORLÆNGET ANTIKRØL FASE og AKUSTISK ALARM i 5 sekunder.

 - Inden programmet er startet: Apparatet kan ikke bruges
- Når programmet er startet: Det igangværende program kan ikke ændres

Displayet viser hængelås-symbolet  , der betyder, at børnesikringen er slået til. Børnesikringen bliver ikke automatisk slået fra, når programmet er slut. Hvis der skal indstilles et nyt program, skal børnesikringen først slås fra.

Start af programmet

Tryk på knappen START PAUSE (6). Programmet starter.



Programforløbet vises på displayet med de tilhørende sæt af ikoner. >Fra venstre mod højre, fra *strygetørt*  til *antikrøl*  , afhængig af det valgte tørreprogram. Eksempel: Hvis programmet *skabstørt* er valgt, viser displayet disse status-ikoner:      . Det aktuelle programtrin markeres med en blinkende streg under status-ikonet. Når den pågældende del af tørringen er afsluttet, står stregen stille, og stregen blinker under næste status-ikon.



Ændring af program

Hvis der er valgt forkert program, og maskinen er startet, kan det stoppes ved først at sætte programvælgeren på SLUK og derefter indstille nyt program.

-  Programmet kan ikke ændres direkte, når først det er startet. Hvis der alligevel bliver gjort forsøg på at ændre program med programknappen, blinker displayet for programforløb, og kontrollamperne for service blinker. Hvis der vælges en tilvalgsfunktion (undtagen *alarm*), vises *Err* i displayet. Det påvirker dog ikke tørreprogrammet (beskyttelse af vasketøj).

Program færdigt / udtagning af tøj

Når tørreprogrammet er slut, viser displayet et blinkende , og under antikrøl  -ikonet ses en streg. Hvis funktionen *alarm* er valgt, lyder der et afbrudt signal i ca. et minut.

-  Tørreprogrammet efterfølges automatisk af en antikrølfase, der varer ca. 30 minutter. I denne fase drejer tromlen med mellemrum. Det holder tøjet løst og forebygger krøl. Tøjet kan tages ud når som helst under antikrølfasen. (Tøjet bør tages ud, når antikrølfasen er ved at være slut, så det ikke bliver krøllet). Hvis tilvalget *FORLÆNGET ANTIKRØL FASE*  er indstillet, forlænges antikrølfasen med 60 minutter.

1. Åbn lugen.
2. Inden tøjet tages ud, fjernes fnug fra mikrofilteret. Det er nemmest at gøre med en fugtig hånd. (Se afsnittet "Rengøring og vedligeholdelse").
3. Tag tøjet ud.
4. Drej programvælgeren på SLUK.



Efter hvert tørreprogram:

- Rens mikrofilteret og finfilteret
- Tøm beholderen med kondensvand
(Se kapitlet "Rengøring og vedligeholdelse").
- 5. Luk lugen.

STATIV TIL SKO/ULD

Specialudstyr til skånsom tørring af uldtøj, der tåler vask i maskine, og til sportssko. Uforligneligt til tørring af vådt uldtøj - ingen bevægelser, så tøjet filtrer ikke.

-  Vedr. udpakning af stativet: Se afsnittet *Installation*.



Kontrollér tørretumblers tromle, før du sætter stativet ind. **Den skal være tom!** Sportssko må ikke tørres uden stativet - skader på tromlen.

Installation og brug

1. Åbn lugen.

2. Sæt stativet forsigtigt ind, så dets to støt-tearme hviler på forsiden af plastikflangen.

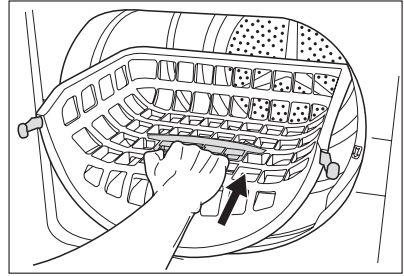

3. Læg uldtøjet eller et par sportssko på stativet.
4. Vælg det pågældende tørrestativprogram og tørretiden.
5. Tryk på START PAUSE -knappen.
6. Når programmet er slut, åbnes lugen, og uldtøjet eller skoene tages ud.
7. Drej programvælgeren på OFF .
8. Tag stativet ud af tromlen.

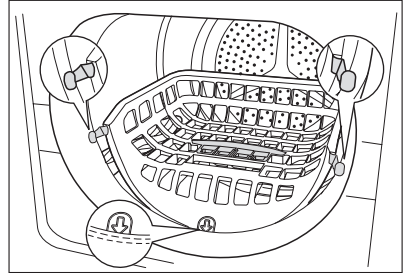

Råd om tørring

- Fordel det uldne tøj løst på tørrestativet, og rul det op, for at få det bedste tørreresultat
- lad være med at klemme og folde uldtøjet

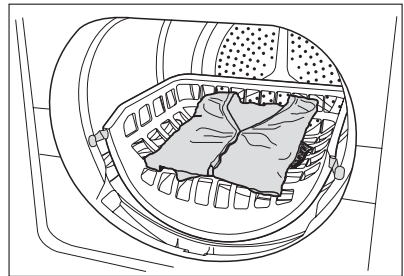

- Åbn støtten og læg sportssko på den

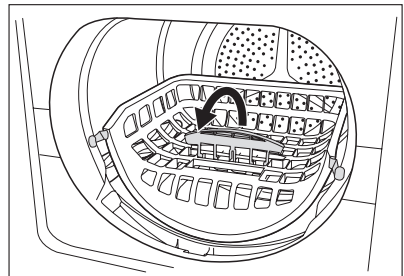

- indlægssåler skal lægges ved siden af skoene på tørrestativet, og snørebåndene skal være bundet

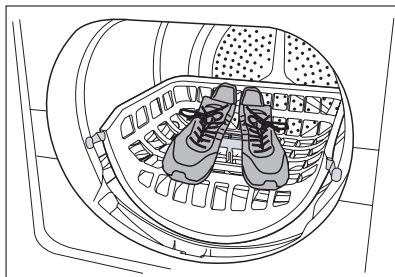

VEDLIGEHOLDELSE OG RENGØRING

Rengøring af fnugfilter

Filtrene opfanger alle de fnug, der samler sig under tørringen. For at sikre, at tørretumbleren virker perfekt, skal fnugfiltrene (mikrofilteret og finfilteret) rengøres efter hvert tørreprogram.

Advarselsikonet  minder dig om at rense filtre.



BEMÆRK

Start aldrig tørretumbleren uden korrekt isatte fnugfiltre eller med defekte eller tilstoppede fnugfiltre.

1. Åbn lugen
2. Rens med en fugtig hånd mikrofilteret, der er indbygget i nederste del af lugeåbningen.

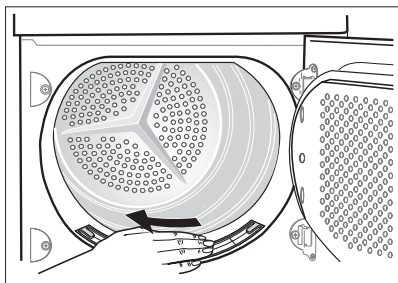

3. Efter et stykke tid dannes der en belægning på filtrene, der stammer fra sæberester i tøjet. Når dette sker, skal filtrene renses med en børste og varmt vand. Fjern filteret fra lugen ved at trække det ud. Det kan placeres med spidsen mod venstre eller højre.

Husk at sætte det på plads efter rengøring.

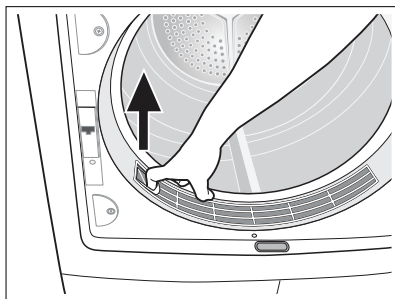

- Tryk ned på grovfilterets låseknop.
Grovfilteret springer op.

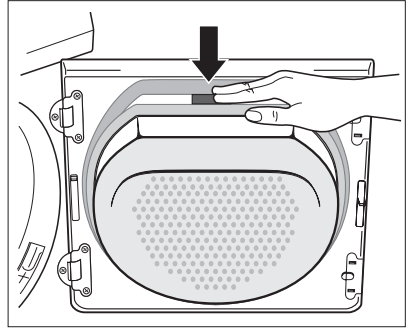

- Tag finfilteret ud.
- Fjern fnug fra finfilteret. Det er nemmest at gøre med en fugtig hånd.



Rengør hele filterområdet

Filterområdet behøver ikke at rengøres efter hvert tørreprogram, men det skal jævnligt kontrolleres for fnug og renses, hvis nødvendigt.

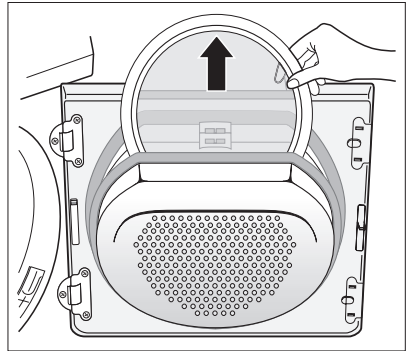

- Det gøres ved at tage fat øverst i grovfilteret og trække det fremad, til det slipper de to gribere.
- Rens hele filterområdet for fnug. Det er nemmest at gøre med en støvsuger.
- Tryk begge lejer på grovfilteret ind i griberne på lugen, indtil de går i hak.
- Sæt finfilteret på plads.

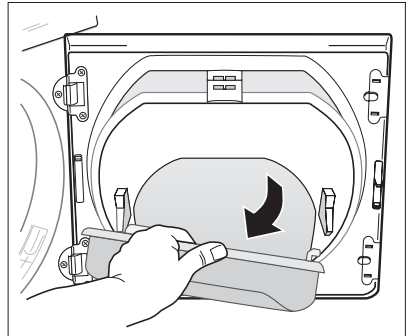

11. Tryk på grovfilteret, indtil det låser fast.



Hvis finfilteret ikke er sat i, kan grovfilteret ikke låses, og lugen kan ikke lukkes.

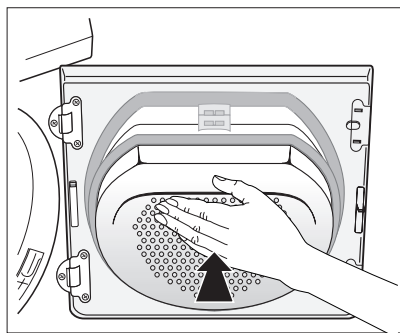

Rengøring af lugens pakning

Tør pakningen af med en fugtig klud, så snart tørreprogrammet er slut.

Tømning af vandtank

Tøm vandtanken efter hvert tørreprogram.

Hvis vandbeholderen er fuld, afbrydes et igangværende program automatisk, og ikonet for *tøm vandbeholderen*  lyser i displayet. Programmet kan først fortsætte, når vandbeholderen er blevet tømt.



ADVARSEL

Risiko for forgiftning. Vandet fra vandbeholderen er ikke egnet til at drikke eller til madlavning.

1. Træk vandbeholderen ud **1**, og træk vandbeholderens afløbslange så langt op, som den kan komme **2**.

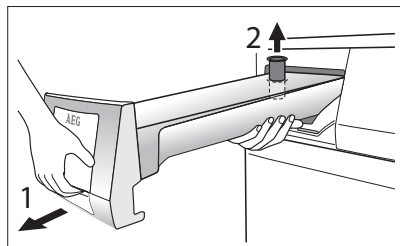

2. Hæld kondensvandet ud i en skål eller lignende.
3. Skub afløbsstudsene ind, og sæt vandtanken på plads

Hvis programmet blev afbrudt, fordi vandtanken var fuld: Tryk på knappen START PAUSE for at fortsætte tørreprogrammet.

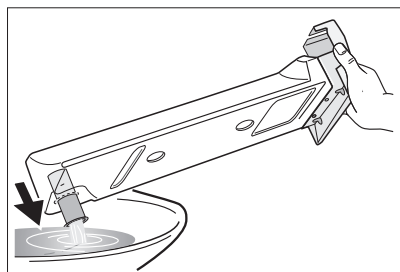

Kondensvandet kan bruges som destilleret vand, f.eks. i dampstrygejern. Det skal dog først filtreres (f.eks. i et kaffefilter) for at fjerne eventuelle sæberester og småfnug.

Rengøring af varmevekslerens filtre

Hvis indikatoren for *rens bundfiltre* ⇒ lyser, skal varmevekslerens fnugfiltre i maskinens sokkel renses, dvs. efter hver 3. tørrecyklus. Begge filtre er anbragt i apparatets sokkel.



Der kan samle sig vand i filterhuset, og det er derfor helt normalt, at varmevekslerens fnugfiltre er våde.



- Brug ikke tørretumbleren uden fnugfiltrene.
- Tilstoppede filtre fører til højere energiforbrug (tørringen varer længere) og kan beskadige tørretumbleren.
- Det er dyrt at få rensset en snavset varmepumpe.

1. Åbn lugen
2. Åbn den lille luge i soklen: Det gøres ved at trykke på låseknappen nederst i lugeåbningen og åbne lugen i soklen mod venstre.

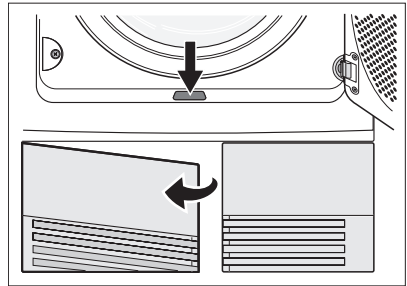

3. Hold i filterhusets håndtag, og træk det ud af soklen.

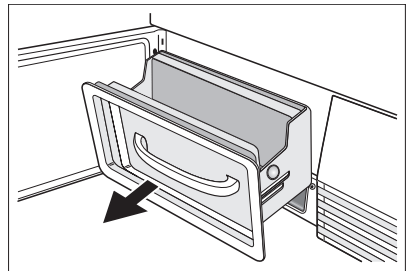

4. Sådan rengøres fnugfilteret: Fjern filteret fra filterhuset ved at trykke på de to trykpunkter i siderne og trække filterrammen op og ud af huset. Fjern fnuggene på fnugfilteret med en fugtig hånd.

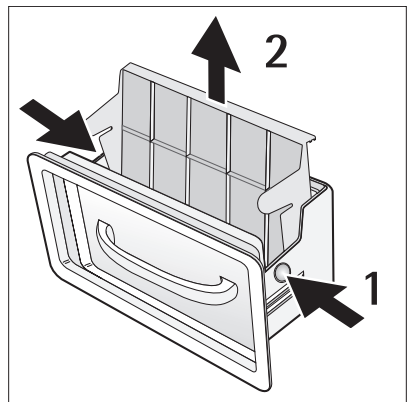

5. Fjern fnuggene på fnugfilteret i apparatets sokkel med en fugtig hånd.

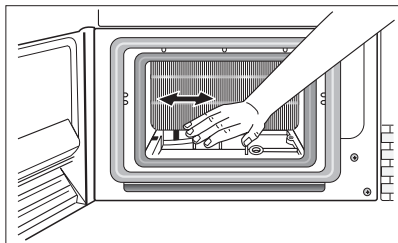

Træk om nødvendigt filteret ud, og rengør det med varmt vand ved hjælp af en klud eller børste. Rens lugens inderside, filterkammeret og pakningerne for fnug.

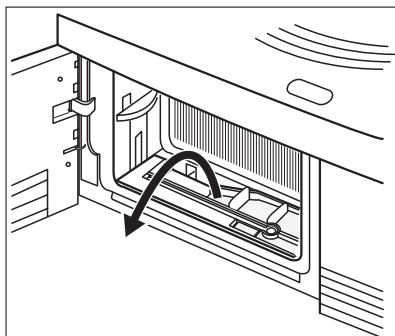

6. Sæt fnugfilteret på plads i soklen **a**. Sæt det andet fnugfilter på plads i filterhuset (det skal klikke på plads), og skub det ind i filterkammeret **b**. Luk lugen i soklen. **Bemærk!** Hvis fnugfilteret ikke er indsat i filterhuset, kan filterhuset ikke skubbes ind i apparatets sokkel.
7. Ca. en gang hver 6. måned renses varmeveksleren for fnug med den medfølgende svamp. Brug gummihandsker under arbejdet.

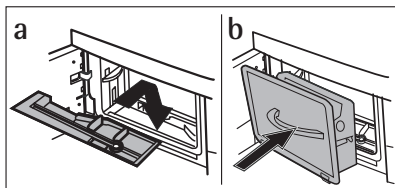

Råd: Fnuggene er nemmere at fjerne, hvis de fugtes, (f.eks. med en forstøverflaske)

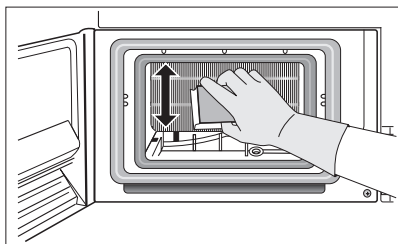

Rengøring af tromle



BEMÆRK

Brug ikke slibende rengøringsmidler til rengøring af tromlen. Brug et mildt vaskemiddel til at rengøre indersiden af tromlen og tromlebladene.



Sørg for, at tromlens indvendige side og tromlebladene er rene. Der kan samle sig mineraler fra vandet eller rengøringsmidlerne på tromlens indvendige overflade. Dette medfører, at tøjet ikke tørres ordentligt.

Rensning af betjeningspanel og kabinet



BEMÆRK

Brug ikke møbelrens eller skrappe rengøringsmidler til at rengøre apparatet. Betjeningspanel og kabinet aftørres med en fugtig klud.

NÅR DER OPSTÅR FEJL

Find selv fejlen

Fejl ¹⁾	Mulig årsag	Afhjælpning
Tørretumble- ren virker ikke.	Tumbleren er ikke sluttet til lysnettet.	Sæt stikket i stikkontakten. Kontrollér sikringerne i husholdningens sikringsboks.
	Lugen er åben.	Luk lugen
	Der er ikke trykket på START PAUSE -knappen.	Tryk på START PAUSE -knappen.
Utilfredsstillende tørring.	Der er valgt et forkert program.	Vælg et egnet program. ²⁾
	Fnugfiltrene er tilstoppet.	Rens fnugfiltrene. ³⁾
	Varmevexleren er tilstoppet.	Rens varmekvælden. ³⁾
	Maks. tøjmenge overskredet.	Overhold maks. tøjmenge.
	Ventilationsristen er dækket.	Sørg for, at ventilationsristen i soklen ikke er tildækket.
	Belægninger på tromlens inderside.	Rengør tromlen indvendig.
	Meget hårdt vand.	Indstil passende hårdhedsgrad ⁴⁾ .
Lugen lukker ikke	Filtrene er ikke helt på plads.	Monter finfilteret og/eller klik grovfilteret på plads.
Err (Fejl) på displayet. ⁵⁾	Forsøg på at ændre indstillinger efter programmets start.	Sluk for tørretumbleren, og tænd igen. Foretag de ønskede indstillinger.
Ingen lys i tromlen	Programvælgeren står i SLUK -stilling.	Drej den hen på BELYSNING (hvis det findes) eller et vilkårligt program.
	Pæren er sprunget.	Skift pære (se næste afsnit).
Unormal visning af resttid på displayet ⁵⁾	Sluttiden beregnes på grundlag af: stof-type, tøjmenge og fugtighed.	Automatisk proces; der er ikke noget i vejen med maskinen.
Programmet starter ikke	Fuld vandtank.	Tøm vandtanken ³⁾ , tryk på START PAUSE -knappen.
Tørreprogram for kort	For lidt tøj i tumbleren./ Tøjet for tørt til det valgte program.	Vælg tidsprogram eller højere tørhedsgrad (f.eks. EKSTRA TØRT).
Tørreprogram for langt ⁶⁾	Fnugfiltrene er tilstoppet.	Rens fnugfiltrene.

For meget tøj i tumbleren.	Overhold maks. tøjmenge.
Tøjet er ikke centrifugeret nok.	Centrifuger tøjet tilstrækkeligt.
Usædvanlig høj temperatur i rummet - der er intet galt med maskinen.	Sænk rumtemperaturen, hvis muligt.

- 1) Hvis displayet viser en fejlmeddelelse (f.eks. **E51**- gælder kun tumblere med LCD-display): Sluk for tørretumbleren, og tænd igen. Indstil programmet. Tryk på START PAUSE -knappen. Maskinen virker ikke? - kontakt det lokale servicecenter, og oplys fejlkoden.
- 2) følg anbefalingerne for programvalg - se *Programoversigt*
- 3) Se *Rengøring og vedligeholdelse*
- 4) se *Maskinindstillinger*
- 5) kun tørretumblere med LCD-display
- 6) Bemærk: Efter ca. 5 timer slutter tørreprogrammet automatisk (se under *Tørreprogram slut*).

Udskiftning af pære til tromlebelysning

Brug kun en specialpære, der er beregnet til tørretumblere. Specialpæren kan bestilles hos det lokale servicecenter.



Når der tændes for maskinen, slukker tromlebelysningen automatisk efter 4 minutter, hvis lugen står åben.



ADVARSEL

Brug ikke standardpærer! De udvikler for kraftig varme og kan beskadige apparatet! Tag stikket ud af stikkontakten, inden der skiftes pære; Ved fast tilslutning: Skru sikringen helt ud, eller slå den fra.

1. Skru lampedækslet af (sidder lige bag lugens åbning, foroven, se under "Beskrivelse af maskinen").
2. Udskift den defekte pære.
3. Skru lampedækslet på.

Se efter, at o-ringen sidder rigtigt, inden lampedækslet skrues på igen. Tørretumbleren må ikke bruges uden o-ringen på lampedækslet.





ADVARSEL

Af hensyn til sikkerheden skal skrueerne i lampedækslet være strammet godt til. Ellers må tørretumbleren ikke bruges.

MASKININDSTILLINGER

Resultat	Fremgangsmåde
Alarm permanent slået fra	<ol style="list-style-type: none"> 1. Drej programvælgeren hen på et vilkårligt program. 2. Tryk samtidig på knapperne TØRHEDSGRAD og CENTRIFUGERINGSHASTIGHED og hold dem nede i ca. 5 sekunder. 3. Som standard er den akustiske alarm altid slået fra. Funktionen <i>alarm</i> kan bruges til at slå lyden til eller fra, men maskinen husker ikke dette valg.

Resultat	Fremgangsmåde
Vandets hårdhedsgrad¹⁾	<ol style="list-style-type: none"> Drej programvælgeren hen på et vilkårligt program. Tryk samtidig på knapperne TØRHEDSGRAD og KLOKKESLÆT og hold dem nede i ca. 5 sekunder. Den aktuelle indstilling vises i displayet: <ul style="list-style-type: none"> lav ledningsevne < 300 µS/cm middel ledningsevne 300-600 µS/cm høj ledningsevne > 600 µS/cm Tryk gentagne gange på knappen START PAUSE , indtil du indstiller det påkrævede niveau. Gem indstillingen ved at trykke samtidig på knapperne TØRHEDSGRAD og KLOKKESLÆT , eller drej knappen hen på SLUK .
Tømning af vandtank  – advarsel slået fra²⁾	<ol style="list-style-type: none"> Drej programvælgeren hen på et vilkårligt program. Tryk samtidig på knapperne CENTRIFUGERINGSSTASTIGHED og KLOKKESLÆT og hold dem nede i ca. 5 sekunder. Den aktuelle indstilling vises på displayet: <ul style="list-style-type: none"> advarselsikon  og – advarselsmeddelelse slået fra advarselsikon  og – advarselsmeddelelse slået til

1) Vand indeholder forskellige mængder kalk og mineralsalte. Indholdet svinger meget fra sted til sted og det påvirker vandets ledningsevne. Hvis vandets ledningsevne afviger fra den, der er forudsat ved indstilling fra fabrikken, kan det påvirke restfugtigheden i tøjet, når programmet er slut. Det er muligt at indstille følerens følsomhed efter vandets ledningsevne.

2) Som standard lyser advarselslampen altid, når tørreprogrammet er slut, eller under programmet, hvis vandtanken er fuld. Når der bruges et eksternt afløb til kondensvandet, kan advarslen deaktiveres

TEKNISKE OPLYSNINGER



Højde x bredde x dybde	85 x 60 x 58 cm
Tromlens rumfang	108 l
Dybde, når lugen er åben	109 cm
Indstillelig højde	1,5 cm
Apparatets vægt	59 kg
Maksimal fyldning	7 kg
Spænding	230 V
Nødvendig sikring	6 A
Tilsluttet effekt i alt	900 W
Energieffektivitetsklasse	A
Energiforbrug kWt/program ¹⁾	1,58 kWt
Årligt energiforbrug	104,4 kWt
Type af anvendelse	Husholdningsbrug

Tilladt rumtemperatur

+ 5 °C til + 35 °C

1) 7 kg bomuld, centrifugeret ved 1000 o/min. med reference til EN 61121.

SERVICE

I tilfælde af teknisk fejl: Undersøg først, om du selv kan løse problemet med hjælp fra betjeningsvejledningen – se under *Når der opstår fejl*.

Kontakt Electrolux Service A/S eller en af vores servicepartnere, hvis du ikke kan afhjælpe problemet selv.

For at kunne hjælpe dig hurtigt, skal de have følgende oplysninger:

- Modelbeskrivelse
- Produktnummer (PNC)
- Serienummer (S No. står på typepladen, der sidder på maskinen – se afsnittet *Produktbeskrivelse* for at finde den)
- Fejltype
- Eventuelle fejlmeddelelser, der vises i displayet.

Det er en god idé at skrive oplysningerne her, så de er lige ved hånden, hvis der bliver brug for dem:

Modelbeskrivelse:
PNC:
S No:

Takk for at du valgte ett av våre høykvalitetsprodukter.

For å sørge for at dette produktet regelmessig yter optimalt, bør du lese denne bruksanvisningen grundig. Den vil hjelpe deg i å navigere gjennom alle prosessene på mest effektiv og lettest måte. For at du kan rådføre deg med denne håndboken når du måtte trenge det, anbefaler vi at du oppbevarer den på et trygt sted. Den bør følge med maskinen, dersom du gir den videre til en annen bruker.

Vi håper at du får mye glede av den nye maskinen din.

INNHOOLD

BRUKSANVISNING	30	Sentrifugehastighet (CENTRIFUGERINGSKRAFT)	44
VIKTIG SIKKERHETSINFORMASJON	30	Lydsignal (AKUSTISK ALARM)	44
MILJØ	32	Lang antikrøll (FORLÆNGET ANTIKRØLL FASE)	44
MONTERING	33	Tid (KLOKKESLÆT)	44
Transportere apparatet	33	Tidsforvalg (FORSINKET START)	45
Plassering av produktet	33	Aktivere barnesikringen	45
Fjerne transportsikring og emballasje	33	Starte et program	45
Pakke ut tørkeristen	34	Endre program	45
Strømtilkobling	35	Programslutt/ta ut tøyet	45
Hengsle om døren	36	TØRKERIST	46
Spesialtilbehør	36	STELL OG RENGJØRING	48
PRODUKTBESKRIVELSE	37	Rengjøre lofilteret	48
BETJENINGSPANEL	38	Rengjøre dørpakningen	49
Betjeningspanel	38	Tømme vannbeholderen	49
Display	38	Rengjøre filterne til varmeveksleren	50
FØR FØRSTE GANGS BRUK	39	Rengjøre trommelen	52
PROGRAMMER	39	Rengjøre betjeningspanelet og maskinens utside	52
BRUKE PRODUKTET	42	HVA MÅ GJØRES, HVIS ...	52
Sortere tøyet	42	MASKINENS INNSTILLINGER	54
Tøyets vekt	43	TEKNISKE OPPLYSNINGER	54
Slå på lyset i produktet	43	SERVICE	55
Legge i tøy	43		
Velge program	44		
Tørkegrad (TØRHEDSGRAD)	44		

Med forbehold om endringer

BRUKSANVISNING

VIKTIG SIKKERHETSINFORMASJON



For din egen sikkerhets skyld og for å sikre korrekt bruk bør du lese denne bruksanvisningen, inkludert tips og advarsler, før du installerer og bruker maskinen for første gang. For å unngå unødvendige feil og ulykker er det viktig at du sørger for at alle som skal bruke dette apparatet er fortrolige med hvordan det brukes og kjenner til sikkerhetsfunksjonene. Ta vare på denne bruksanvisningen og pass på at den følger med maskinen hvis du selger eller flytter den, slik at alle brukerne kan sette seg inn i bruk og sikkerhet så lenge maskinen er i bruk.



- Les bruksanvisningen før du bruker apparatet.

Generelt om sikkerhet

- Det er farlig å endre spesifikasjonene eller prøve å endre dette produktet på noen måte.
- Dette apparatet er ikke beregnet på å bli brukt av personer (også barn) med redusert fysisk eller psykisk helse eller som mangler erfaring eller kunnskaper om bruken, dersom de ikke er gitt innføring eller instruksjon om hvordan apparatet skal brukes, av en person som er ansvarlig for deres sikkerhet.
- Pass på at små barn eller kjæledyr ikke klatrer inn i trommelen. Undersøk derfor trommelen før du bruker apparatet.
- Gjenstander som mynter, sikkerhetsnåler, spiker, skruer, steiner eller andre harde, spisse materialer kan skade apparatet alvorlig og må ikke følge plaggene inn i apparatet.
- Ikke bruk tørketrommelen til å tørke følgende artikler, så unngår du risikoen for brann på grunn av for kraftig tørking: Puter, vattepper osv. (disse artiklene holder på varmen).
- Artikler som skumgummi (lateks), dusjhetter, vannrette tekstiler, gummiforede artikler, klær med skulderputer av skumgummi eller hodeputer av skumgummi bør ikke tørkes i tørketrommelen.
- Trekk alltid støpselet ut av stikkkontakten etter bruk eller før rengjøring og vedlikehold.
- Du må ikke under noen omstendigheter prøve å reparere apparatet selv. Reparasjoner som ikke er utført av fagfolk, kan føre til skader eller alvorlige tekniske feil. Hvis reparasjoner er påkrevet, må du ta kontakt med et autorisert servicesenter. Be om at det bare brukes originale reservedeler.
- Plagg som er tilmusset av f.eks. matolje, neglelakkfjerner, bensin, parafin, flekkfjerningsmidler, terpentin, voks og voksfjerningsmidler må vaskes i varmt vann med litt ekstra vaskemiddel før de tørkes i tørketrommelen.
- **Fare for eksplosjon:** Du må aldri tørke gjenstander som har vært i kontakt med brannfarlige løsemidler (parafin, denaturert sprit, rensevæske eller liknende) i tørketrommelen. Disse substansene er flyktige og kan forårsake eksplosjon. I tørketrommelen må du kun tørke artikler som har vært vasket med vann.
- **Fare for brann:** Tøy som er flekket eller tilsølt med vegetabilsk olje eller matolje representerer fare for brann og må ikke tørkes i tørketrommelen.
- Dersom du har vasket tøy med flekkfjerningsmiddel, må du gjennomføre en ekstra skyling før du legger tøyet inn i tørketrommelen.

- Forsikre deg om at det ikke er glemt igjen sigarettene eller fyrstikker i lommene på plaggene hvis de skal tørkes i tørketrommelen



ADVARSEL

- **Fare for brann! Du må aldri stoppe tørketrommelen før tørkesyklusen er ferdig hvis du ikke raskt tar alt tøyet ut av trommelen og fordeler det utover, slik at varmen får unnslippe.**
- **Fjern eventuelt lo som samler seg rundt tørketrommelen.**
- **Fare for elektrisk støt!** Ikke bruk apparater med vannstråler for å rengjøre apparatet.
- Den siste delen av en tørkesyklus gjennomføres uten varme (nedkjølingsfase) for at plaggene skal bli liggende ved en temperatur som sikrer at de ikke blir ødelagt.
- Tørketrommelen må ikke brukes for plagg som er blitt rensert med industrielle kjemikalier.
- Påse at det er god ventilasjon der apparatet står for å unngå at gasser fra eventuelle apparater som drives med brennbart drivstoff, inkludert åpen ild, ikke blir blandet med luften i tørketrommelen.

Installasjon

- Dette produktet er tungt. Vær forsiktig når det flyttes.
- Når du pakker ut maskinen, må du kontrollere at den ikke er skadet. Hvis du er i tvil, må du ikke bruk den, men kontakte servicesenteret
- All emballasje må fjernes før maskinen tas i bruk. Det kan føre til alvorlig skade på maskinen og inventar i nærheten hvis ikke alle transportsikringene er fjernet. Se avsnittet om dette i bruksanvisningen
- Alt elektrisk arbeid som er nødvendig for å installere denne maskinen, må utføres av kvalifisert personell
- Hvis maskinen plasseres på et teppebelagt gulv, må de justerbare føttene innstilles slik at luften kan sirkulere fritt under maskinen
- Når tørketrommelen er ferdig installert, må du sjekke at den ikke står på eller klemmer strømledningen
- Hvis tørketrommelen skal plasseres oppå en vaskemaskin, er bruk av stablesettet (tilbehør) obligatorisk

Bruk

- Denne maskinen er beregnet for bruk i vanlig husholdning. Den må ikke brukes til andre formål enn det den er konstruert for
- Tørk kun tekstiler som tåler tørk i tørketrommel. Følg anvisningene på plaggets vaskeanvisning
- Ikke tørk uvaskede plagg i tørketrommelen
- Ikke overfyll apparatet. Se avsnittet om dette i bruksanvisningen
- Plagg som er dryppende våte, må ikke tørkes i tørketrommelen
- Plagg som har vært i kontakt med flyktige parafinprodukter, må ikke tørkes i tørketrommelen. Hvis slike væsker har vært brukt til flekkfjerning, må de fjernes (skylt med vann, fordampet) før de legges i maskinen
- Trekk aldri ut støpselet fra stikkontakten ved å dra i ledningen; hold alltid i selve støpselet.
- Du må aldri bruke tørketrommelen hvis strømledningen, betjeningspanelet, topplaten eller sokkelen er så skadet at tørketrommelens innside er tilgjengelig

- Skylemiddel eller liknende bør brukes i samsvar med produsentens anvisninger på emballasjen
- **Forsiktig – varm overflate** : Ikke berør dekelet over dørlampen mens lampen er tent (Gjelder kun maskiner som er utstyrt med innvendig belysning)

Barns sikkerhet

- Maskinen må ikke brukes av barn eller uføre uten tilsyn
- Barn forstår ikke alltid farene som er forbundet med elektriske apparater. Barn bør bli informert om at de ikke må leke med apparatet



ADVARSEL

- Fare for kvelning! Emballasjematerialet (f.eks. plastfolie, polystyren) kan være farlig for barn – Oppbevares utilgjengelig for barn.
- Oppbevar alle vaskemidler på et trygt sted, utilgjengelig for barn.
- Pass på at barn eller kjæledyr ikke klatrer inn i trommelen.

MILJØ

Symbolet  på produktet eller på emballasjen viser at dette produktet ikke må behandles som husholdningsavfall. Det skal derimot bringes til et mottak for resirkulering av elektrisk og elektronisk utstyr. Ved å sørge for korrekt avhending av apparatet, vil du bidra til å forebygge de negative konsekvenser for miljø og helse som gal håndtering kan medføre. For nærmere informasjon om resirkulering av dette produktet, vennligst kontakt kommunen, renovasjonsselskapet eller forretningen der du anskaffet det.

Miljøinformasjon

Emballasjen er miljøvennlig og resirkulerbar. Plastdeler er merket med f.eks. >PE<, >PS< osv. Kast emballasjen i de riktige avfallsbeholderne ved den kommunale gjenvinningsstasjonen.



Varmepumpen i tørketrommelen inneholder en lukket kjølekrets med et kjølemiddel som ikke inneholder fluor-klor-hydrokarboner. Kjølekretsen i varmpumpen må ikke ødelegges.



ADVARSEL

Når tørketrommelen ikke lenger skal brukes:

- Trekk støpselet ut av stikkontakten.
- Skjær av strømkabelen og kast den sammen med støpselet.
- Ødelegg dørlåsen. Dette forhindrer at barn kan sperre seg inne i tørketrommelen og utsette seg for livsfare.

Miljøtips

- I tørketrommelen blir tøyet mykt og deilig. Derfor trenger du ikke å bruke tøyemykner når du vasker tøyet
- Tørketrommelen arbeider mest økonomisk hvis du
 - alltid holder ventilasjonsåpningene i tørketrommelens sokkel fri for hindringer
 - følger de ileggsmengdene som er spesifisert i programoversikten

- påser at rommet der tørketrommelen står er godt ventilert
- rengjør mikrofinfilteret og finfilteret etter hver tørkesyklus
- sentrifugerer tøyet godt før det tørkes



Strømforbruket avhenger av sentrifugehastigheten som var innstilt på vaskemaskinen. Høyere sentrifugehastighet - lavere strømførbbruk.

MONTERING

Transportere apparatet



Hvis den ikke kan transporteres stående, må tørketrommelen kun legges på venstre side (se illustrasjon).

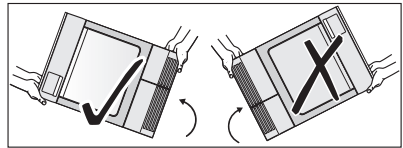

ADVARSEL

Dersom tørketrommelen ikke ble transportert stående, lar du den stå oppreist i 12 timer før den kobles til strømmettet og brukes for første gang, slik at oljen kan flyte tilbake til kompressoren. Ellers kan kompressoren bli skadet.

Plassering av produktet

- Det mest praktiske er å plassere tørketrommelen i nærheten av vaskemaskinen.
- Tørketrommelen må monteres på et rent sted, der det ikke samler seg smuss.
- Luften må kunne sirkulere fritt rundt produktet. Ventilasjonsgitteret foran og luftinntaksgitteret bak på produktet må ikke blokkeres.
- Plasser tørketrommelen på et stabilt og plant underlag for å hindre for mye vibrasjoner og støy under bruk.
- Når tørketrommelen er på plass, bruker du et vater til å kontrollere at den står helt plant. Gjør den ikke det, hever eller senker du føttene til den er i vater.
- Føttene må aldri tas av. Ikke sperr klaringen mot gulvet med tykke tepper, trelister eller lignende. Dette kan forårsake overoppheting som kan forstyrre driften av produktet.



- Den varme luften som tørketrommelen avgir, kan komme helt opp i 60 °C. Tørketrommelen må derfor ikke monteres på gulv som ikke tåler høye temperaturer.
- Når tørketrommelen er i drift, må romtemperaturen ikke være lavere enn +5 °C eller høyere enn +35 °C, ellers kan dette ha innvirkning på funksjonen.
- Tørketrommelen må transporteres stående.
- Tørketrommelen må ikke plasseres inne i et skap eller slik at den kommer i konflikt med den øvrige innredningen eller dørene i rommet, fordi døren må kunne åpnes helt.

Fjerne transportsikring og emballasje



OBS

Før bruk må all transportemballasje fjernes.

1. Åpne døren.
2. Trekk av limbåndene inne i produktet øverst på trommelen.
3. Fjern folieposen og polystyrenputen fra produktet.

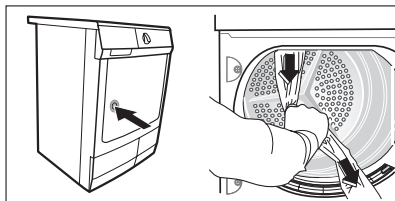

Pakke ut tørkeristen



OBS

Før tørketrommelen tas i bruk må all emballasje og ullkurven tas ut av trommelen. Innsiden av trommelen må være ren.

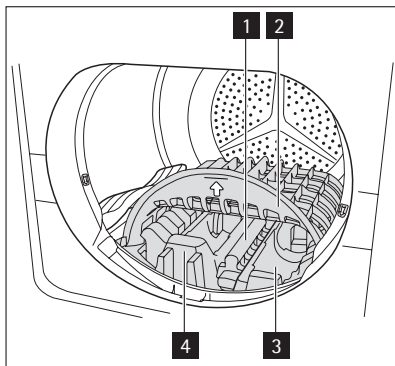

Slik pakkes risten ut:

1. Fjern den midtre polystyren-delen ved å trekke den ut.

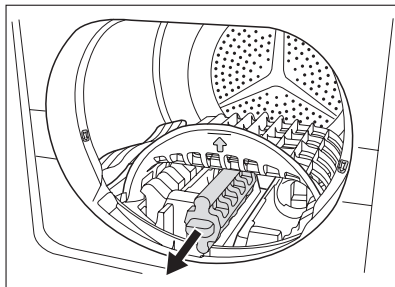

Løsne polystyren-delene 3 og 4.

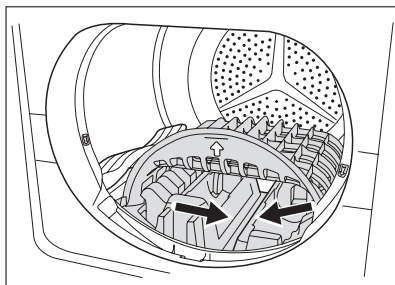

2. Løft kurven litt og ta den forsiktig ut av trommelen.

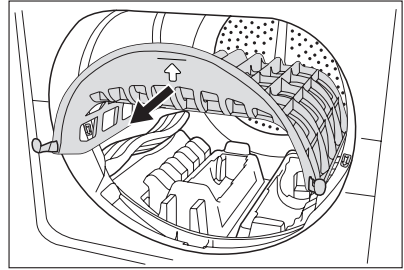

3. Ta ut den høyre isopordelen ved å trekke i den.

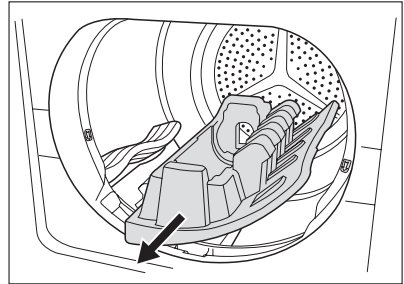

4. Ta ut den venstre isopordelen ved å trekke i den.

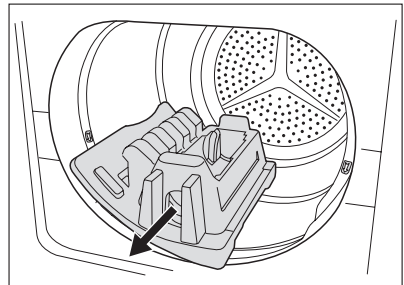

Strømtilkobling

På typeskiltet finner du opplysninger om maskinens spenning, strømtype og hvilke sikringer som kreves. Typeplaten er plassert ved døråpningen (se kapittelet "Produktbeskrivelse").

Koble maskinen til en jordet stikkontakt i overensstemmelse med gjeldende bestemmelser for kabelføring



ADVARSEL

Produsenten frasier seg ethvert ansvar for personskader eller andre skader dersom sikkerhetsanvisningene over ikke er blitt fulgt.

Hvis maskinens strømledning må skiftes, **MÅ** dette gjøres av autorisert serviceverksted



ADVARSEL

Støpselet må være tilgjengelig etter at maskinen er installert

Hengsele om døren



ADVARSEL

Før arbeidet starter, må støpselet trekkes ut av stikkkontakten; ved fast tilkøpling.

1. Åpne døren.
2. Skru løs hengsel **A** fra produktets forside og ta av døren.
3. Fjern dekslene **B**. Det gjør du ved å stikke en tynn skrutrekker inn i slissene som vist i figuren. Trykk lett nedover, slik at dekslene spretter ut.
4. Bruk egnet verktøy og trykk lett for å løsne låseblokken **C** fra klikkfestet, ta den ut. Snu blokken 180° og sett den inn igjen på motsatt side.
5. Skru løs hengsel **A** fra maskinens ileggsdør, snu hengselet 180°, og skru det på igjen på motsatt side.
6. Snu dekslene **B** 180° og sett dem på igjen på motsatt side.
7. Skru løs dekslene **D** fra forsiden av produktet, dreii 180° og skru dem på igjen på motsatt side.
8. Skru løs dørlåsen **E**, skyv den forsiktig ned og fjern den fra produktets forside.
9. Trykk knappen **F** inn og ned, trykk dekselet litt ned og fjern det fra produktets forside.
10. Flytt dørlåsen **E** over til motsatt side, skru fast dørlåsen.
11. På motsatt side sett inn dekselet **F** og la klikknappen klikke på plass.
12. Sett døren og hengslene på igjen i sporene på produktets forside, og skru godt fast.

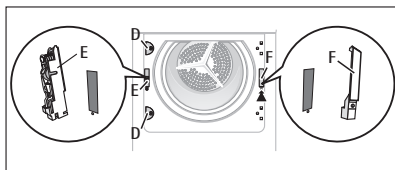
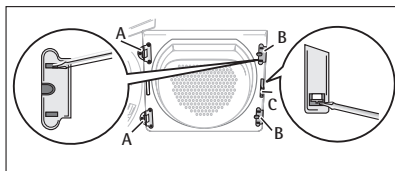

Merknad vedrørende kontaktbeskyttelse: Produktet er ikke forsvarlig å bruke igjen før alle plastdeler er satt på plass.

Spesialtilbehør

• Stablesett

Dette stablesettet kan brukes til å montere tørketrommelen oppå en vaskemaskin (60 cm bred, frontmatet), slik at du får en plassbesparende vask-tørk-søyle. Vaskemaskinen skal stå underst og tørketrommelen øverst.

Les nøye gjennom instruksjonene som følger med settet.



Kan fås kjøpt hos ditt kundesenter eller hos spesialforhandleren din.

• Tømmesett

Monteringssett for direkte tømming av kondensvannet i en vask, vannlås, et avløp osv. I så fall trenger du ikke å tømme kondensvannbeholderen selv, men likevel må den stå på plass i maskinen.

Slangen må festes i passende høyde mellom minimum 50 cm og maksimum 1 m fra gulvet, og skal ikke bøyes i sløyfe. Forkort slangen hvis det er mulig.

Les nøye gjennom instruksjonene som følger med settet.



Kan fås kjøpt hos ditt kundesenter eller hos spesialforhandleren din.

- **Sokkel med skuff**

Til plassering av tørketrommelen i optimal høyde og med ekstra plass til oppbevaring (av f.eks. tøy)

Les nøye gjennom instruksjonene som følger med settet.



Kan fås kjøpt hos ditt kundesenter eller hos spesialforhandleren din.

PRODUKTBEKRIVELSE

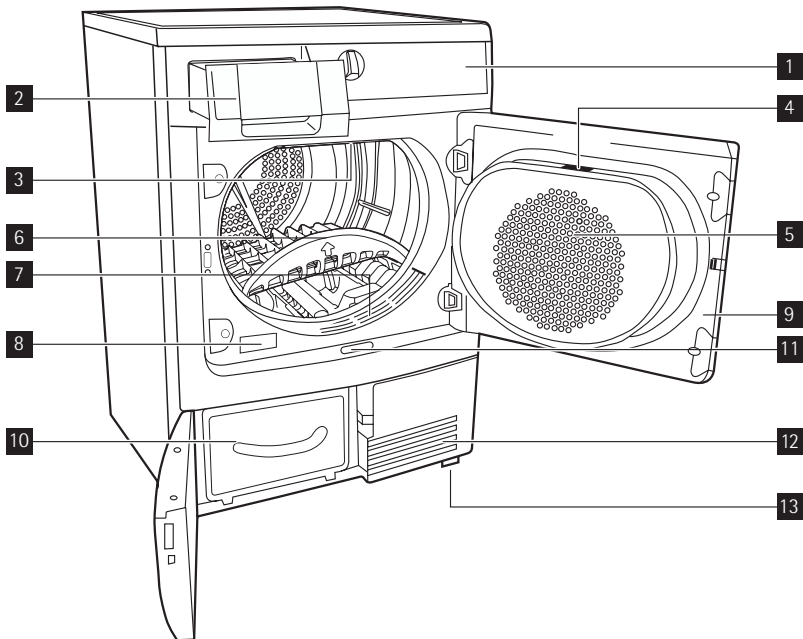

- 1 Betjeningspanel
- 2 Vannbeholder
- 3 Innvendig belysning
- 4 Fint lofilter
- 5 Grovt lofilter
- 6 Ullkurv
- 7 Lofilter
- 8 Typeskilt
- 9 Ileggsdør (kan hengsles om)
- 10 Dør til varmeveksler, lofilter, varmeveksler
- 11 Knapp for å åpne luken i sokkelen

- 12** Ventilasjonsgitter
- 13** Regulerbare føtter

BETJENINGSPANEL

Betjeningspanel

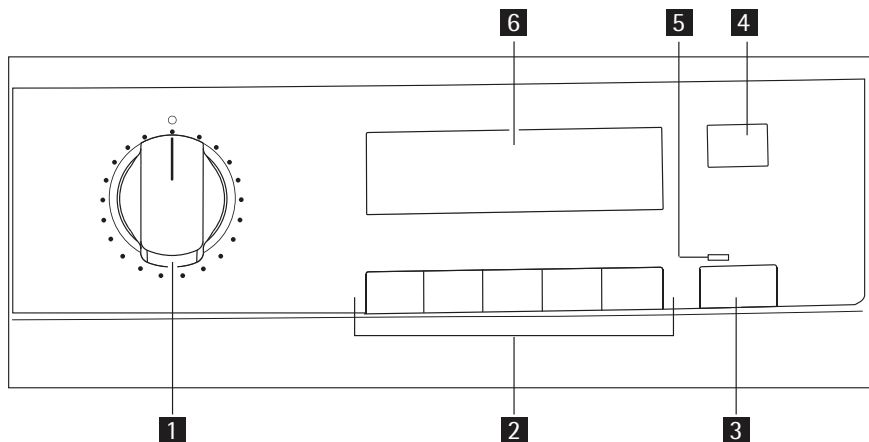

- 1** Programvelger og på-/av-bryter
- 2** Funksjonsknapper
- 3** START PAUSE -knapp
- 4** FORSINKET START (TIDSFORVALG) -knapp
- 5** Statusindikator
- 6** Display

Display

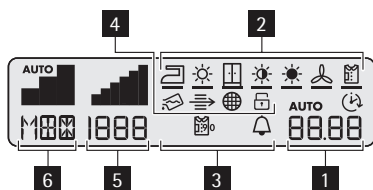

- 1** sluttid / feilmelding
- 2** syklusfasestatus
- 3** tilvalg
- 4** advarsler
- 5** valg av sentrifugehastighet
- 6** valg av tørkegrad

















Displaybeskrivelse			
			
Tørkegrad (TØRHEDS-GRAD) standard	minimal Tørkegrad (TØRHEDSGRAD)	middels Tørkegrad (TØRHEDSGRAD)	maksimal Tørkegrad (TØRHEDSGRAD)
			
Sentrifugehastighet (CENTRIFUGERINGS-HASTIGHED) standard	minimal Sentrifugehastighet (CENTRIFUGERINGS-HASTIGHED)	Sentrifugehastighet (CENTRIFUGERINGS-HASTIGHED) område (200 opm trinn)	maksimal Sentrifugehastighet (CENTRIFUGERINGS-HASTIGHED)
			
stryketørt (tørkefaseindikator)	lett tørt (tørkefaseindikator)	skaptørt (tørkefaseindikator)	meget tørt (tørkefaseindikator)
			-
ekstra tørt (tørkefaseindikator)	nedkjøling (tørkefaseindikator)	krøllkontroll (tørkefaseindikator)	-
			
tøm vannbeholder (varsel)	rengjør kondenser (varsel)	rengjør filtre (varsel)	Barnesikring
-		-	
-	lang antikrøll	-	lydsignal
	2.32	10-3.00	30' - 20h
utsatt start	programvarighet	tidsprogramområde (10 min - 3t)	område for utsatt start

FØR FØRSTE GANGS BRUK

Tørk innsiden av trommelen med en fuktig svamp for å fjerne eventuelle rester etter produksjonen, eller kjør et kort tørkeprogram (ca. 30 min.) med fuktige kluter i maskinen. I starten av tørkesyklusen (3-5 min.) kan det hende at lydnivået øker en tanke. Det skyldes at kompressoren starter, og er normalt på kompressordrevne produkter som kjøleskap og fryser.

PROGRAMMER

Programmer	Tøymengde ¹⁾	Egenskaper	Tilgjengelige funksjoner	Stoffmerking
BOMULL (BOMULD)				

Programmer	Tøymengde ¹⁾	Egenskaper	Tilgjengelige funksjoner	Stoffmerking
EKSTRA TØRT	7 kg	Til å tørke tykkere tekstiler eller flerlagstekstiler, f.eks. frottéhåndklær, badekåper.	alle unntatt TID (KLOKKE-SLÆT)	
MEGET TØRT	7 kg	Tørring av tykkere tekstiler, f.eks. frottéhåndklær, bomullstøy.	alle unntatt TID (KLOKKE-SLÆT)	
SKAPTØRT (SKABSTØRT)	7 kg	Til å tørke tekstiler av lik tykkelse, f.eks. frotté, trikot, håndklær.	alle unntatt TID (KLOKKE-SLÆT)	
STRYKETØRT (STRYGETØRT)	7 kg	Til å tørke normalt tykt tøy av bomull eller lin, f.eks. sengetøy, bordduker.	alle unntatt TID (KLOKKE-SLÆT)	
SYNETISK (STRYGELET)				
EKSTRA TØRT	3 kg	Til å tørke tykkere tekstiler eller flerlagstekstiler, f.eks. gensere, sengeklær, bordduker.	alle unntatt TID (KLOKKE-SLÆT)	  
SKAPTØRT (SKABSTØRT)	3 kg	Til å tørke tynne tekstiler som ikke skal strykes, f.eks. lettstelte skjorter, bordduker, babytøy, sokker, dameundertøy med bøylær.	alle unntatt TID (KLOKKE-SLÆT)	  
STRYKETØRT (STRYGETØRT)	3 kg	Til å tørke tynne tekstiler som skal strykes etterpå, f.eks. trikotplagg, skjorter.	alle unntatt TID (KLOKKE-SLÆT)	  
<i>spesial</i>				
TIDSPROGRAM (TID)	7 kg	Til å tørke tøy med tid angitt av brukeren.	alle unntatt TØRKEGRAD (TØRHEDSGRAD) og SENTRIFUGE-HASTIGHET (CENTRIFUGERINGSHASTIGHET)	  
OPPFRIKNING (OPPFRIKNING MED VARM-LUFT)	1 kg	Til å friske opp eller vaske tekstiler skånsomt.	LANG ANTI-KRØLL (FORLÆNGET ANTI-KRØLL FASE), LYDSIGNAL (AKUSTISK ALARM), TIDSFORVALG (FORSINKET START)	

Programmer	Tøymengde ¹⁾	Egenskaper	Tilgjengelige funksjoner	Stoffmerking
MIKROFIBER (MIKROFIBRER)	1 kg	Til å tørke tynne tekstiler av polyester eller polyamid som ikke skal strykes.	alle unntatt TID (KLOKKE-SLÆT)	
BLANDET (MIKS)	3 kg	Til å tørke bomull og syntetiske tekstiler, bruker lav temperatur.	alle unntatt TID (KLOKKE-SLÆT)	
SENGETØY (SENGETØJ)	3 kg	Til å tørke sengetøy (enkle og doble laken, pute-trekk, sengeteppe, dynetrekk).	alle unntatt TID (KLOKKE-SLÆT)	
VISKOSE (VISCOSE)	1 kg	Til å tørke tynne tekstiler, viskose og polyester som ikke skal strykes.	alle unntatt TID (KLOKKE-SLÆT)	
JEANS	7 kg	Til å tørke fritidsklær, som f.eks. dongeribukser, treningsgensere osv. med forskjellige stofftykkelser (dvs. ved mansjetter og sømmer).	alle unntatt TID (KLOKKE-SLÆT)	
STRYKELETT PLUS (KORT STRYGELET PLUS)	1 kg (eller 5 skjorter)	Til å tørke lettstelte klær som skjorter og bluser. Etter dette programmet blir det lettere å stryke klærne. For å få gode resultater, anbefaler vi å ri-ste våte klær og legge dem rett i tørketrommelen. Etter at programmet er ferdig, tar du ut klærne og henger dem på kleshengere.	alle unntatt TID (KLOKKE-SLÆT)	
SILKE	1 kg	For tørking av silke med varmluft og skånsomme bevegelser.	alle unntatt TID (KLOKKE-SLÆT)	
KORT 35 MIN.	2 kg	For rask tørking av bomulls- eller syntetiske klær. Tar bare 35 minutter.	alle unntatt TID (KLOKKE-SLÆT)	
ULL (ULD) ²⁾	1 kg	Til å tørke ullklær. Dette programmet krever at du angir tiden med funksjonen TID (KLOKKE-SLÆT). Vi anbefaler å ta ut tøyet med en gang programmet er ferdig.	LYDSIGNAL (AKUSTISK ALARM), TID (KLOKKE-SLÆT), TIDS-FORVALG (FORSINKET START)	

Programmer	Tøymengde ¹⁾	Egenskaper	Tilgjengelige funksjoner	Stoffmerking
SPORTSSKO 2)	1 par	Til å tørke ett par sportssko, vasket og sentrifugert ved 1000 o/min. Dette programmet krever at du angir tiden med funksjonen TID (KLOKESLÆT).	LYDSIGNAL (AKUSTISK ALARM), TID (KLOKESLÆT), TIDSFORVALG (FORSINKET START)	





1) Maks. vekt av tørre klær

2) Bare tørking i ullkurven.

BRUKE PRODUKTET

Sortere tøyet

- Sorter tøyet etter tekstiltype:
 - Bomull/lin for programmer i Bomull (BOMULD) -programgruppen.
 - Blandingskvaliteter og syntetisk tøy for programmer i Syntetisk (STRYGELET) -programgruppen.
- Sorter tøyet etter symbolet på vaskeanvisningen: Vaskeanvisningene betyr:

	Kan tørkes i tørketrommel
	Kan tørkes i tørketrommel ved normal temperatur
	Kan tørkes i tørketrommel ved redusert temperatur
	Kan ikke tørkes i tørketrommel

 Ikke legg vått tøy i tørketrommelen hvis det ikke er merket med at det kan tørkes i tørketrommel.

Dette produktet kan brukes til alt tøy som er merket med at det kan tørkes i tørketrommel.

- Ikke tørk nytt, kulørt tøy sammen med lyst tøy. Tøyet kan farge av.
- Ikke tørk bomullsjersey og trikot med EKSTRA-programmet. Tøyet kan krympe!
- Ull og blandingskvaliteter som inneholder ull kan tørkes med ULL (ULD) -programmet. Sentrifuger ulltekstiler så godt som mulig (maks 1200 o/min) før de tørkes i tørketrommelen. Du må kun tørke ulltekstiler av liknende eller samme kvalitet med hensyn til materiale, farge og vekt. Tørk tunge artikler av ull separat.

Klargjøre tøyet

- For å forhindre at tøyet filtrer seg sammen: lukk glidelåser, knapp igjen dynetrek og knytt sammen løse bånd eller belter (f.eks. forklær).
- Tøm alle lommer. Fjern deler av metall (binders, sikkerhetsnåler osv).
- Vreng plagg som består av doble lag med insiden ut (f.eks. anorakker med bomullsfor, la foret vende ut). Da tørker slike plagg bedre.



Ikke overfyll apparatet. Ta hensyn til maks tøymengde på **7 kg**.

Tøyets vekt

Tøytype	Vekt
Morgenkåpe	1200 g
Serviett	100 g
Sengeteppe	700 g
Laken	500 g
Putetrekk	200 g
Bordduk	250 g
Frottéhåndkle	200 g
Glasshåndkle	100 g
Nattkjole	200 g
Dameundertøy	100 g
Arbeidsskjorte	600 g
Herrepjamas	500 g
Bluse	100 g
Herreundertøy	100 g

Slå på lyset i produktet

Drei programvelgeren til et program eller til LYS PÅ (BELYSNING) . Produktet er slått på. Når døren åpnes, tennes lyset.

Legge i tøy



OBS

Ikke la tøyet komme i klem mellom døren og gummipakningen.

1. Åpne døren:
Trykk døren litt inn (trykkepunkt)
2. Legg i tøyet (ikke tving det inn).
3. Lukk døren godt igjen. Låsen skal klikke på plass.

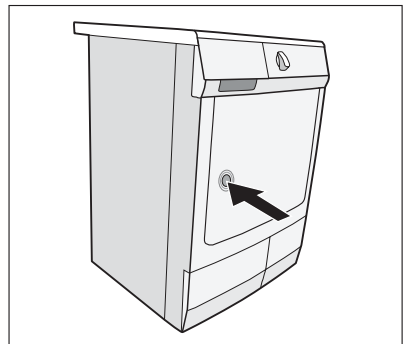

Velge program

Bruk programvelgeren for å stille inn det programmet du vil bruke. Programmets beregnede sluttid kommer til syne i displayet, f.eks. **2.32** (*timer . minutter*).

I løpet av programmet telles tiden ned til null med ett-minutters trinn.

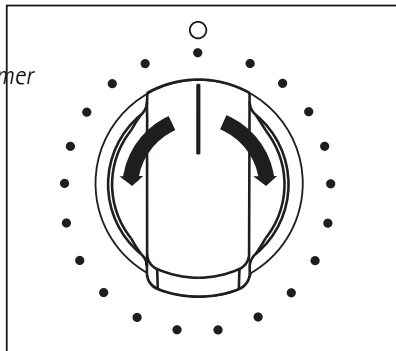

Tørkegrad (TØRHEDSGRAD)

Øker tørrheten av tøyet i apparatet til valgt trinn: **MIN**, **MEI**, **MAX**. Dette tilvalget hjelper å oppnå passende tørkeresultater.

Sentrifugehastighet (CENTRIFUGERINGSHASTIGHED)

Reduser tørketiden i forhold til sentrifugehastigheten som ble benyttet da tøyet ble vasket i vaskemaskinen. Jo høyere sentrifugehastighet, desto kortere tørketid. Mulige sentrifugehastigheter (omdr./min.): fra **800** opptil **1000** (i trinn på 200 omdr./min.)

Med dette tilvalget kan du spare tid og strøm.

Lydsignal (AKUSTISK ALARM)

Lydsignal bekrefter at:

- syklusen er slutt
- antikrøllfasen starter og er slutt
- syklusen avbrytes
- feil

Når lydsignalet er aktivt, vises symbolet .

Lang antikrøll (FORLÆNGET ANTIKRØLL FASE)

Forlenger standard antikrøll-fasen ved slutten av tørkesyklusen til 90 min. Når den er aktiv, vises symbolet . Dette tilvalget gjør at tøyet ikke blir krøllet. Tøyet kan tas ut til enhver tid under antikrøllfasen.

Tid (KLOKESLÆT)

Kan kun brukes med Tidsprogram (TID). Med denne kan du stille inn en ønsket tørketid fra minimum 10 min. til maksimum 3 timer (i trinn på 10 min.).

1. Drei programvelgeren til TIDSPROGRAM (TID).
2. Trykk på TID (KLOKESLÆT) -knappen gjentatte ganger til ønsket programvarighet vises i displayet, for eksempel **1.20** for et program på 1 time og 20 minutter.

Tidsforvalg (FORSINKET START)

 Kan utsette starten av et tørkeprogram fra et minimum på 30 min. til maksimum 20 timer.

1. Velg tørkeprogram og tilleggsfunksjoner.
2. Trykk på Tidsforvalg (FORSINKET START) -knappen gjentatte ganger til ønsket tidsforvalg vises i displayet, for eksempel  hvis programmet skal starte etter 12 timer.
3. Du aktiverer nedtellingen til tidsforvalget ved å trykke på START PAUSE -knappen. Nedtellingen til start vises i displayet

Aktivere barnesikringen

Barnesikringen kan velges for å unngå at et program blir startet i vanvare, eller at et program som er i gang blir endret i vanvare. Barnesikringen sperrer alle knappene og programvelgeren. Barnesikringen aktiveres og deaktiveres ved å holde knappene LANG ANTIKRØLL (FORLÆNGET ANTIKRØLL FASE) og LYDSIGNAL (AKUSTISK ALARM) inne samtidig i 5 sekunder.

-  – Før programmet startes: Maskinen kan ikke brukes
– Etter at programmet er startet: Programmet som er i gang, kan ikke endres









Hengslås-symbolet  på displayet viser at barnesikringen er aktivert.

Barnesikringsfunksjonen deaktiveres ikke selv om programmet er slutt.

Hvis du vil stille inn et nytt program, må du først deaktivere barnesikringsfunksjonen.

Starte et program

Trykk på START PAUSE -knappen (6). Programmet starter.



Programmets forløp vises i displayet med tilsvarende symboler. Fra venstre mot høyre, fra *stryketørt*  til *antikrøll*  vises symbolene i forhold til hvilket tørkeprogram som er valgt. Hvis du for eksempel har valgt *skaptørt*-programmet, vises følgende symboler:      . Den aktuelle tørkefasens forløp er markert med en blinkende strek under symbolet. Når den tilsvarende tørkefasen er ferdig, lyser streken konstant. Nå blinker streken under det neste symbolet.

Endre program

Hvis du vil endre et program etter at programmet har startet: Drei programvelgeren først til AV (SLUK), så kan du tilbake stille programmet.

-  Et program som har startet, kan ikke endres direkte. Men hvis du likevel prøver å endre programmet med programvelgeren, blinker programforløpsdisplayet og funksjonsindikatorerne. Hvis du velger et tilvalg (unntatt *lydsignal*), vises *Err* i multidisplayet. Dette har imidlertid ingen innvirkning på tørkeprogrammet (tøybeskyttelse).

Programslutt/ta ut tøyet

Når tørkeprogrammet er ferdig, vises en blinkende , under antikrøll  -symbolet vises en strek. Dersom du har valgt tilvalget *lydsignal*, høres et pulserende lydsignal i omlag ett minutt.

i Tørkeprogrammene blir automatisk etterfulgt av en antikrøll-fase som varer i ca. 30 minutter. Trommelen roterer i intervaller i denne fasen. Dette holder tøyet løst og krøllfritt. Tøyet kan tas ut når som helst under antikrøllfasen. (Tøyet bør tas ut senest mot slutten av antikrøll-fasen for å unngå at det danner seg krøller.) Hvis du har valgt funksjonen *lang antikrøll* , forlenges antikrøllfasen med 60 minutter.

1. Åpne døren.
2. Fjern lo fra det mikrofine filteret før tøyet tas ut. Dette går lettest med fuktig hånd. (Se kapittelet "Pleie og rengjøring".)
3. Ta ut tøyet.
4. Drei programvelgeren til SLUK (AV) .



Etter hver tørkesyklus:

- Rengjør det mikrofine filteret og finfilteret
 - Tøm kondensvannet fra vannbeholderen
(Se kapittelet "Pleie og rengjøring".)
5. Lukk døren.

TØRKERIST

Spesialutstyr for skånsom tørking av ullplagg og sportsko som tåler vask. Enestående ved tørking av våte ullplagg - ingen bevegelse, beskyttet mot toving.

i Hvordan tørkeristen pakkes ut, ser du i kapitlet *Montering*.



Før tørkeristen monteres, må du kontrollere trommelen. **Den skal være tom!** Sportsko kan ikke tørkes uten tørkeristen - skade på trommelen.

Montering og bruk

1. Åpne ileggsdøren.
2. Sett kurven forsiktig inn, slik at de to støtbebrakettene hviler på den fremre delen av plastflensen.

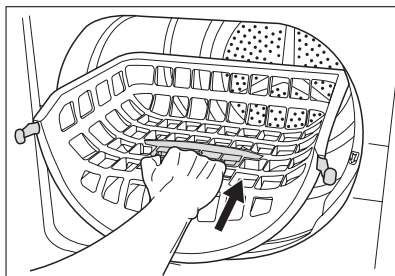

3. Plasser ullplagg eller sportsko på risten.
4. Velg tørketid og et passende tørkeprogram for rist.
5. Trykk på START PAUSE -knappen.
6. Når syklusen er ferdig, åpner du ileggsdøren og tar ut ullplaggene eller skoene.
7. Drei programvelgeren til OFF .
8. Ta tørkeristen ut av trommelen.

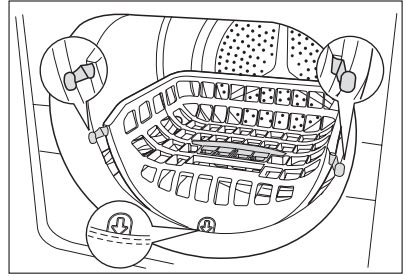

Tørketips

- for best tørkeresultat bør ulltøyet fordeles i ullkurven.
- ikke krøll eller brett ullplaggene

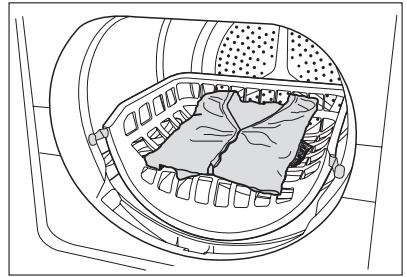

- åpne støtten og legg sportsskoene på den

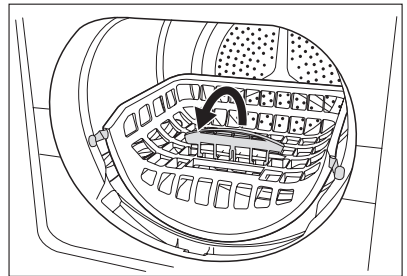

- skosålene bør plasseres ved siden av skoene på tørkeristen og skolissene bør knytes

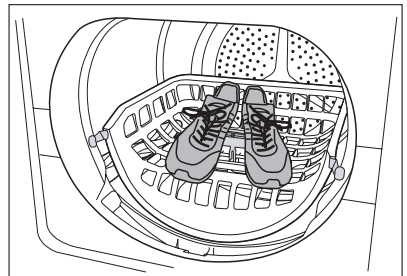

STELL OG RENGJØRING

Rengjøre lofilteret

Filterne samler opp alt lo som dannes under tørkeprosessen. For å sikre at tørketrommelen fungerer som den skal, må lofiltrene (mikro fint filter og fint filter) rengjøres etter hver tørkesyklus.

Varselsymbolet  er på for å minne deg på dette.



OBS

Du må aldri bruke tørketrommelen uten lofiltere eller hvis lofiltrene er defekte eller tilstoppet.

1. Åpne ileggsdøren
2. Rengjør det mikrofine filteret med en fuktig hånd. Filteret sitter i den nedre delen av ileggsåpningen.
3. Etter at det er gått en tid, danner det seg et belegg på filtrene som skyldes vaskemiddelrester. Dette kan du fjerne ved å rengjøre filtrene med varmt vann og en børste. Fjern filteret fra døren ved å trekke det ut. Det kan være plassert med stopperen mot venstre eller mot høyre. Ikke glem å sette filteret tilbake etter rengjøring.
4. Trykk inn frigjøringsknappen på det grove lofilteret. Det grove lofilteret spretter opp.

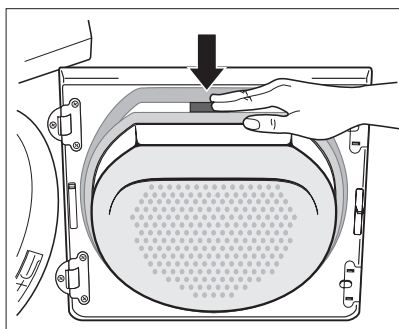
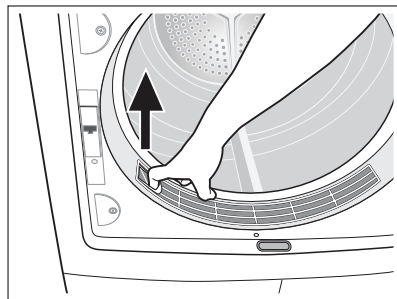
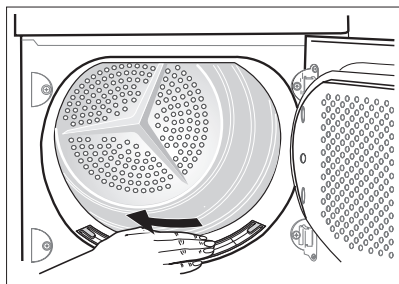

5. Ta ut finfilteret.
6. Fjern loen fra det fine filteret. Dette går lettest med en fuktig hånd.



Rengjøre hele filterområdet

Filteret trenger ikke å rengjøres etter hver tørkesyklus, men bør kontrolleres regelmessig og rengjøres for lo om nødvendig.

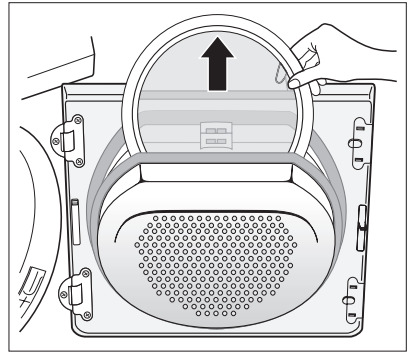

7. Du løsner det grove lofilteret ved å ta tak øverst i filteret og trekke det forover til det løsner fra de to brakettene.
8. Fjern loet fra hele filterområdet. Det er best å bruke støvsuger til dette.
9. Trykk begge stopperne på det grove lofilteret inn i brakettene i døren til de klikker på plass.
10. Sett inn finfilteret igjen.

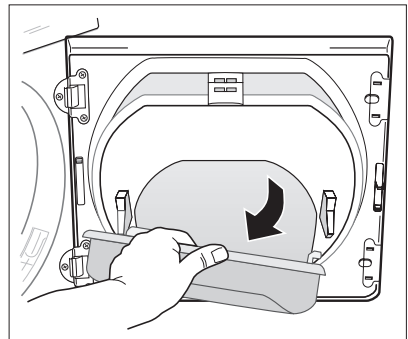

11. Trykk det grove lofilteret inn til det smekker på plass i holderen.



Hvis filteret ikke er satt i, vil ikke det grove lofilteret klikke på plass og ileggsdøren kan ikke lukkes.

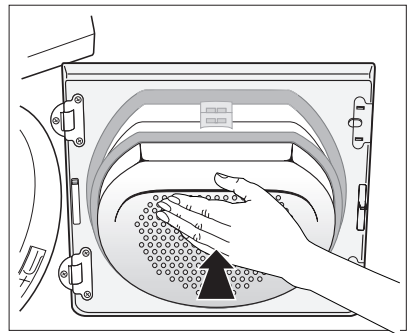

Rengjøre dørpakningen

Tørk av dørpakningen med en fuktig klut like etter at tørkeprogrammet er ferdig.

Tømme vannbeholderen

Tøm vannbeholderen etter hver tørkesyklus.

Hvis vannbeholderen er full, vil et program som er i gang bli avbrutt automatisk, og symbolet *tøm beholder* vil tennes i displayet. Vannbeholderen må tømmes før programmet kan fortsette.



ADVARSEL

Fare for forgiftning. Vannet fra vannbeholderen skal ikke drikkes eller brukes i matlaging.

1. Trekk ut vannbeholderen **1** og trekk tømmerøret på vannbeholderen opp så langt det går **2**.

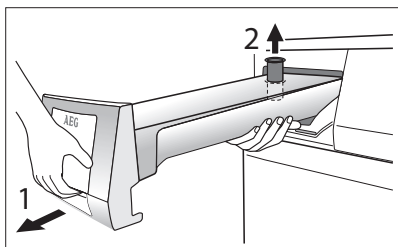

2. Tøm ut kondensvannet.
3. Før helletuten inn igjen og sett vannbeholderen tilbake på plass.

Hvis programmet ble avbrutt fordi vannbeholderen var full: Trykk på START PAUSE -knappen for å fortsette tørkeprogrammet.

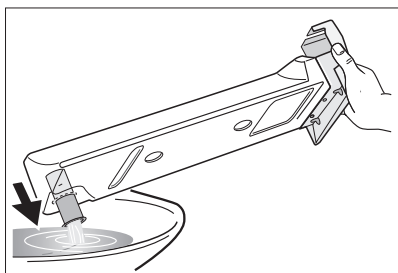

Kondensvannet kan brukes som destillert vann til f.eks. dampstrykejern. Men først bør kondensvannet filtreres (f.eks. gjennom et kaffefilter) for å fjerne eventuelle rester etter fint lo.

Rengjør filtrene til varmeveksleren

Hvis *rengjør sokkelfiltrene* ⇨ -indikatoren tennes, må lofiltrene til varmeveksleren i tørketrommelens sokkel rengjøres, dvs. etter hver 3. tørkesyklus. Begge filtrene sitter i tørketrommelens sokkel.



Det kan samle seg vann i filterhuset. Derfor er det normalt at varmevekslerens lofiltre blir våte.



- Ikke bruk tørketrommelen uten lofiltrene.
- Tilstoppede filtre forårsaker høyere strømforbruk (tørkesyklusen forlenges) og skade på tørketrommelen.
- En tilsmusset varmpumpe kan bare rengjøres gjennom en kostbar behandling.

1. Åpne døren
2. Åpne luken i sokkelen: Luken åpnes ved å trykke på utløserknappen nederst i døråpningen. Luken i sokkelen åpnes mot venstre.

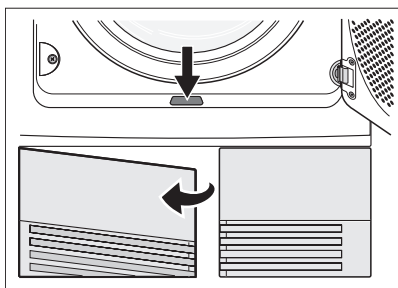

3. Trekk filterhuset etter håndtaket ut av sokkelen.

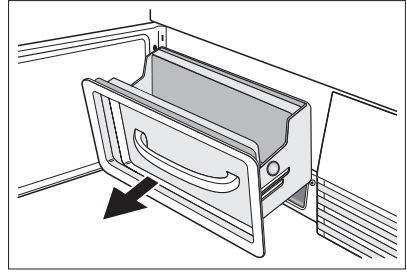

4. Slik rengjør du lofilteret: Ta ut filteret av filterhuset ved å trykke på trykkpunktene på sidene og trekke filterrammen opp og ut av filterhuset. Fjern loet fra lofilteret med fuktig hånd.

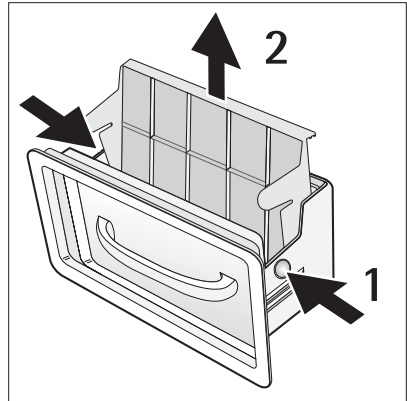

5. Fjern loet fra lofilteret i sokkelen med en fuktig hånd.

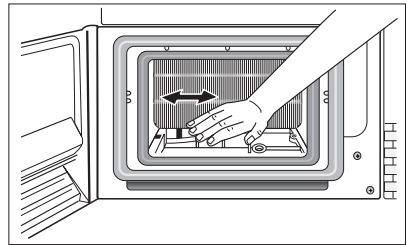

Trekk om nødvendig ut lofilteret og rengjør det ved hjelp av varmt vann og en børste. Fjern lo fra innsiden av luken, lofilterets kammer og gummipakningene.

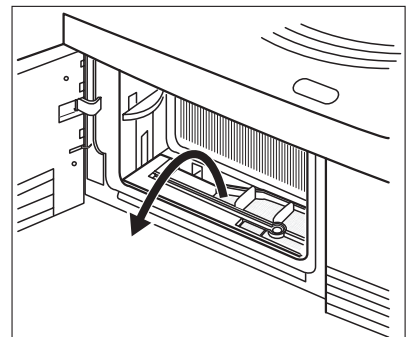

6. Sett lofilteret inn i sokkelen **a**. Sett det andre filteret inn i filterhuset (du skal høre at det klikker på plass) og skyv det inn i filterkammeret **b**. Lukk luken i sokkelen.

Merk: Hvis lofilteret ikke settes inn i filterhuset, kan filterhuset ikke skyves inn i tørketrommelens sokkel.

7. Fjern lo fra varmeutveksleren så ofte som nødvendig, omtrent hver 6. måned. Bruk den medfølgende svampen. Bruk gummihansker under dette arbeidet.

Tips: Det er lettere å fjerne loet hvis det fuktes først (f.eks. med en spruteflaske), eller hvis du bruker støvsuger.

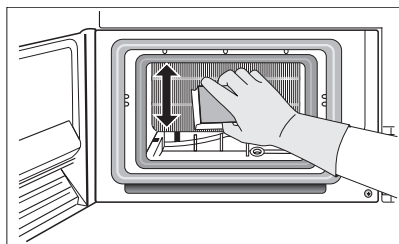
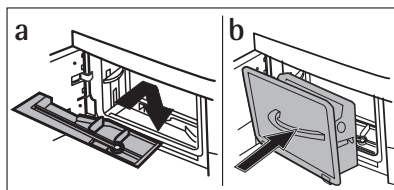

Rengjøre trommelen



OBS

Ikke bruk slipende materialer til å rengjøre trommelen. Bruk et mildt rengjøringsmiddel til å rengjøre innsiden av trommelen og tøyløfterene.



Hold den innvendige overflaten av trommelen og tøyløfterene rene. Mineraler fra vann eller rengjøringsmidler kan samle seg på den innvendige overflaten av trommelen. Det kan medføre at tøyet ikke blir tilstrekkelig tørt.

Rengjøre betjeningspanelet og maskinens utside



OBS

Ikke bruk møbelrens eller aggressive rengjøringsmidler til å rengjøre produktet. Bruk en fuktig klut for å tørke over betjeningspanelet og maskinens utvendige overflater.

HVA MÅ GJØRES, HVIS ...

Feilsøking på egen hånd

Problem ¹⁾	Mulig årsak	Løsning
Tørketrommelen virker ikke.	Tørketrommelen er ikke koplet til strømmettet.	Sett inn støpselet. Kontroller sikringen i husets elektriske installasjon (sikringskapet).
	Ileggsdøren er åpen.	Lukk døren
	Knapp START PAUSE er ikke trykket inn.	Trykk på START PAUSE -knappen.
Utilfredsstillende tørkere-sultater.	Det er stilt inn feil program.	Still inn et passende program. ²⁾
	Lofiltrene er blokkert.	Rengjør lofiltrene. ³⁾
	Varmeutveksleren er blokkert.	Rengjør varmeutveksleren. ³⁾

	Maks. tøymengde er overskridt.	Ta hensyn til maks. tøymengde.
	Ventilasjonsgitteret er tildekket.	Frigjør ventilasjonsgitteret i sokkelen.
	Det er belegget inni trommelen.	Rengjør trommelens innside.
	Høy vannhardhet.	Still inn passende vannhardhet ⁴⁾ .
Døren lar seg ikke lukke	Filtrene er ikke klikket på plass.	Sett i det fine filteret og/eller klikk det grove lofilteret på plass.
Err (Feil) på LCD-en. ⁵⁾	Endre parametrene når programmet har startet.	Slå tørketrommelen av og på. Still inn ønskede parametre.
Det er ikke lys i trommelen	Programvelger i Av (SLUK) -posisjonen.	Drei den til Lys på (BELYSNING) (hvis tilgjengelig) eller til et vilkårlig program.
	Lyspæren er defekt.	Skift lyspære (se neste avsnitt).
Uvanlig resttid på LCDen ⁵⁾	Tid frem til slutt beregnes på basis av: tøyet type, volum og fuktighet.	Automatisk prosess; det er ikke noe galt med apparatet.
Programmet er ikke aktivt	Vannbeholderen er full.	Tøm vannbeholderen ³⁾ , trykk på START PAUSE -knappen.
Tørkesyklusen er for kort	Liten tøymengde./Tøyet blir for tørt med valgt program.	Velg tidsprogram eller høyere tørkenivå (f.eks. EKSTRA TØRT).
Tørkesyklusen er for lang ⁶⁾	Lofiltrene er blokkert.	Rengjør lofiltrene.
	For mye tøy.	Ta hensyn til maks. tøymengde.
	Tøyet er ikke tilstrekkelig sentrifugert.	Sentrifuger tøyet tilstrekkelig.
	Svært høy romtemperatur - ikke noe galt med apparatet.	Senk romtemperaturen, hvis mulig.

1) Hvis det dukker opp en feilmelding på LCDen (f.eks. **E51-** kun for tørketromler med LCD): Slå tørketrommelen av og på. Still inn program. Trykk på START PAUSE -knappen. Virker ikke? - informer lokal kundeservice og siter feilkoden.

2) følg anbefalingene av programmer - se kapitlet *Programoversikt*

3) Se kapitlet *Rengjøring og stell*

4) se kapitlet *Maskinens innstillinger*

5) kun for tørketromler med LCD

6) Merk: Etter ca. 5 timer avsluttes tørkingen automatisk (se avsnittet *Tørkesyklusen er ferdig*).

Skifte lyspære i den innvendige belysningen

Bruk kun lyspærer som er spesialberegnet for tørketrommel. Den spesielle lyspæren kan fås hos lokal Serviceverkstad.



Når maskinen slås på, slår den innvendige belysningen seg av igjen etter 4 minutter, selv om døren er åpen.



ADVARSEL

Ikke bruk vanlige lyspærer! De produserer for mye varme og kan skade tørketrommelen!

Før du skifter lyspære, må støpselet trekkes ut av stikkontakten; ved fast tilkøpling: skru ut sikringen helt eller deaktiver den.

1. Skru av dekselet over pæren (dette finner du oppå like bak døråpningen, se avsnittet "Beskrivelse av maskinen").

2. Skift ut den defekte pæren.
3. Skru dekselet tilbake på plass.

Kontroller at o-ringen er i riktig stilling før du skrur lampedekslet i døren på plass. Ikke bruk tørketrommelen uten o-ring på lampedekslet i døren.



ADVARSEL

Av sikkerhetsmessige årsaker må dekselet skrues godt på plass. Hvis ikke, må ikke tørketrommelen brukes.

MASKINENS INNSTILLINGER

Innstilling	Slik gjør du
Lydsignal all-tid på/av	<ol style="list-style-type: none"> 1. Drei programvelgeren til et vilkårlig program. 2. Trykk samtidig på knappene TØRKEGRAD (TØRHEDSGRAD) og SENTRIFUGEHA-STIGHET (CENTRIFUGERINGSHASTIGHED) , og hold dem inne i ca. 5 sekunder. 3. Lydsignalet er deaktivert som standard. Du kan bruke tilvalget <i>lydsignal</i> for å aktivere eller deaktivere lyden, men du kan ikke lagre valget i maskinens minne.
Vannhardhet¹⁾	<ol style="list-style-type: none"> 1. Drei programvelgeren til et vilkårlig program. 2. Trykk samtidig på knappene TØRKEGRAD (TØRHEDSGRAD) og TID (KLOKKE-SLÆT) , og hold dem inne i ca. 5 sekunder. Gjeldende innstilling vises i displayet: <ul style="list-style-type: none"> - lav ledeevne <300 µS/cm - middels ledeevne 300-600 µS/cm - høy ledeevne >600 µS/cm 3. Trykk på START PAUSE -knappen gjentatte ganger til du kommer til ønsket nivå. 4. Du lagrer innstillingen ved å trykke samtidig på knappene TØRKEGRAD (TØRHEDSGRAD) og TID (KLOKKE-SLÆT) eller dreie velgeren til AV (SLUK)
Slå av Tøm vannbeholderen -advarselen²⁾	<ol style="list-style-type: none"> 1. Drei programvelgeren til et vilkårlig program. 2. Trykk samtidig på knappene SENTRIFUGEHA-STIGHET (CENTRIFUGERINGSHASTIGHED) og TID (KLOKKE-SLÆT) , og hold dem inne i ca. 5 sekunder. Aktuell innstilling på displayet er: <ul style="list-style-type: none"> - varselssymbol og varselmelding er av - Varselssymbolet og varselmeldingen er på

1) Vann inneholder ulike mengder kalk og mineraler avhengig av geografisk beliggenhet, og har dermed forskjellig ledeevne. Vannets aktuelle spesifikke ledeevne sammenlignet med fabrikkens forhåndsinnstilte verdier kan til en viss grad påvirke den målte restfuktigheten i tøyet ved slutten av hvert program. På denne tørketrommelen kan du stille inn tørkesensorens følsomhet i forhold til vannets ledeevne.

2) Varsellyset er som standard alltid tent når tørkeprogrammet er ferdig eller mens tørkeprogrammet går hvis vannbeholderen er full. Hvis du bruker et eksternt avløp til kondensvannet, kan det hende at lyset er sløkket

TEKNISKE OPPLYSNINGER



Høyde x bredde x dybde	85 x 60 x 58 cm
Trommelvolum	108 l
Dybde med åpen dør	109 cm
Justerbar høyde	1,5 cm
Vekt	59 kg
Maks. ileggsmengde	7 kg
Spenning	230 V
Nødvendig sikring	6 A
Nominell effekt	900 W
Energieffektivitetsklasse	A
Energiforbruk kWt/program ¹⁾	1,58 kWt
Årlig energiforbruk	104,4 kWt
Bruksområde	Husholdning
Tillatt omgivelsestemperatur	+ 5 °C til +35 °C

1) 7 kg bomull, sentrifugert ved 1000 omdr/min i henhold til EN 61121.

SERVICE

Dersom det skulle oppstå teknisk feil, må du først finne ut om du kan løse problemet selv ved hjelp av bruksanvisningen - se kapittelet *Hva må gjøres, hvis...*

Hvis du ikke klarer å løse problemet selv, kontakter du kundeserviceavdelingen eller en av dine servicepartnere.

Du trenger følgende data for å få hjelp raskt:

- Modellbeskrivelse
- Produktnummer (PNC)
- Serienummer (S No. finner du på typeskiltet på produktet - for å finne det, ser du etter i kapittel *Produktbeskrivelse*)
- Type feil
- Eventuelle feilmeldinger som vises i displayet.

For at du skal ha de nødvendige referansenumrene til maskinen din for hånden, anbefaler vi at du noterer dem her:

Modellbeskrivelse:
PNC (produktnummer):
S-nr. (serienummer):



www.aeg-electrolux.com/shop

